

Pavé 3 Light Drum**F2969/3****1.1****FEISS®**

EST. 1955

Chandelier**GENERAL PRODUCT INFORMATION:**

These fixtures are intended to be installed utilizing NEC compliant junction boxes.

This product is safety listed for dry locations only.

This product may be dimmed with a standard incandescent dimmer.

This instruction shows a typical installation.

CAUTION - RISK OF FIRE

This product must be installed in accordance with the applicable installation code by a person familiar with the construction and operation of the product and the hazards involved.

Use minimum 90°C supply conductors.

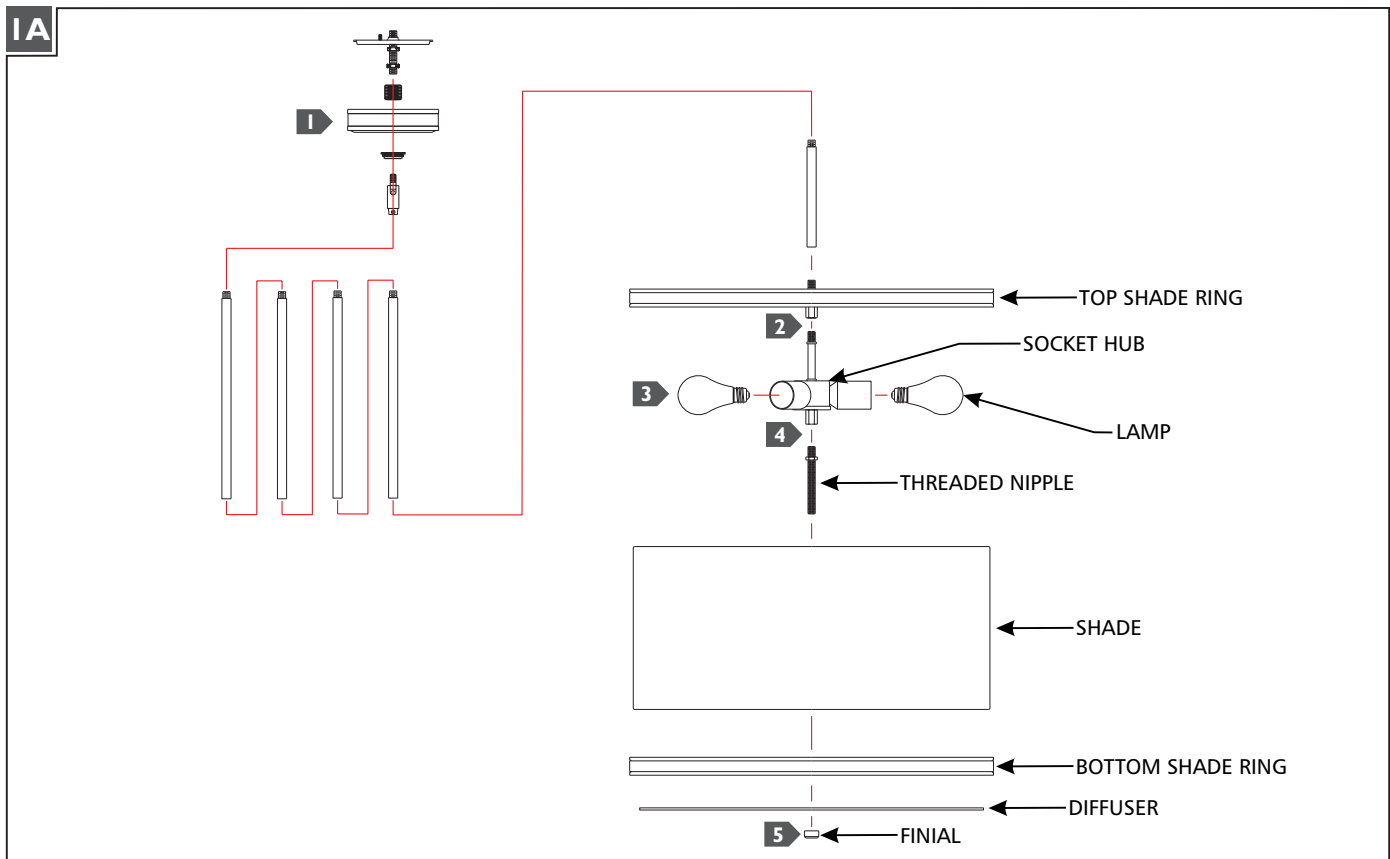

- 1** Screw the socket hub onto the top shade ring.
- 2** Follow enclosed supplement installation instructions for electrical and fixture installation onto junction box.
- 3** Screw the lamps into the sockets. Refer to the label on the lamp socket for Max Wattage information.
- 4** Screw the side of the threaded nipple with the pre-installed nut onto the socket hub.
- 5** Install the shade, bottom shade ring, diffuser, and secure them all in place with the finial.

MISE EN GARDE - RISQUE D'INCENDIE

Ce produit doit être installé, selon le code d'installation pertinent, par une personne qui connaît bien le produit et son fonctionnement ainsi que les risques inhérents

Les fils d'alimentation doivent convenir pour 90°C.

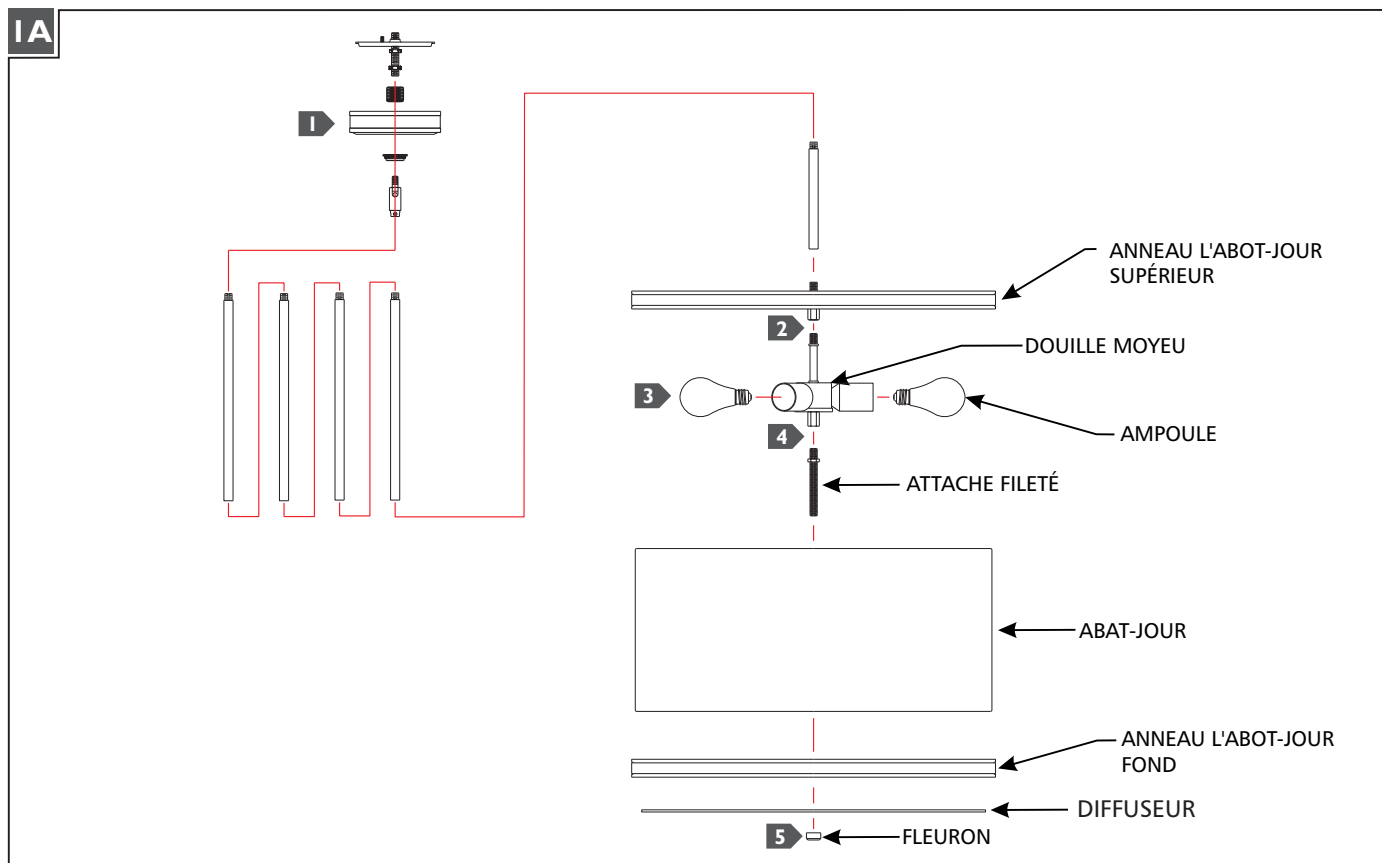

- 1 Visser le moyeu de prise sur l'anneau d'abat-jour supérieure.
- 2 Suivez les instructions d'installation de suppléments fermés pour l'installation électrique et appareil sur une boîte de jonction.
- 3 Visser les ampoules dans les douilles. Reportez-vous à l'étiquette sur la douille de le luminaire pour obtenir des informations de Max Puissance.
- 4 Visser le côté du attache fileté de l'écrou pré-installée sur le moyeu de prise.
- 5 Installez l'abat-jour, l'anneau d'abat-jour fond, diffuseur, et fixez-les tous en place avec le fleuron.

ADVERTENCIA - RIESGO DE INCENDIO

Este productor debe ser instalado según el código de instalación aplicable por una persona que conozca la construcción y el funcionamiento del producto y los riesgos que supone.

Conductores de alimentación 90°C Min.

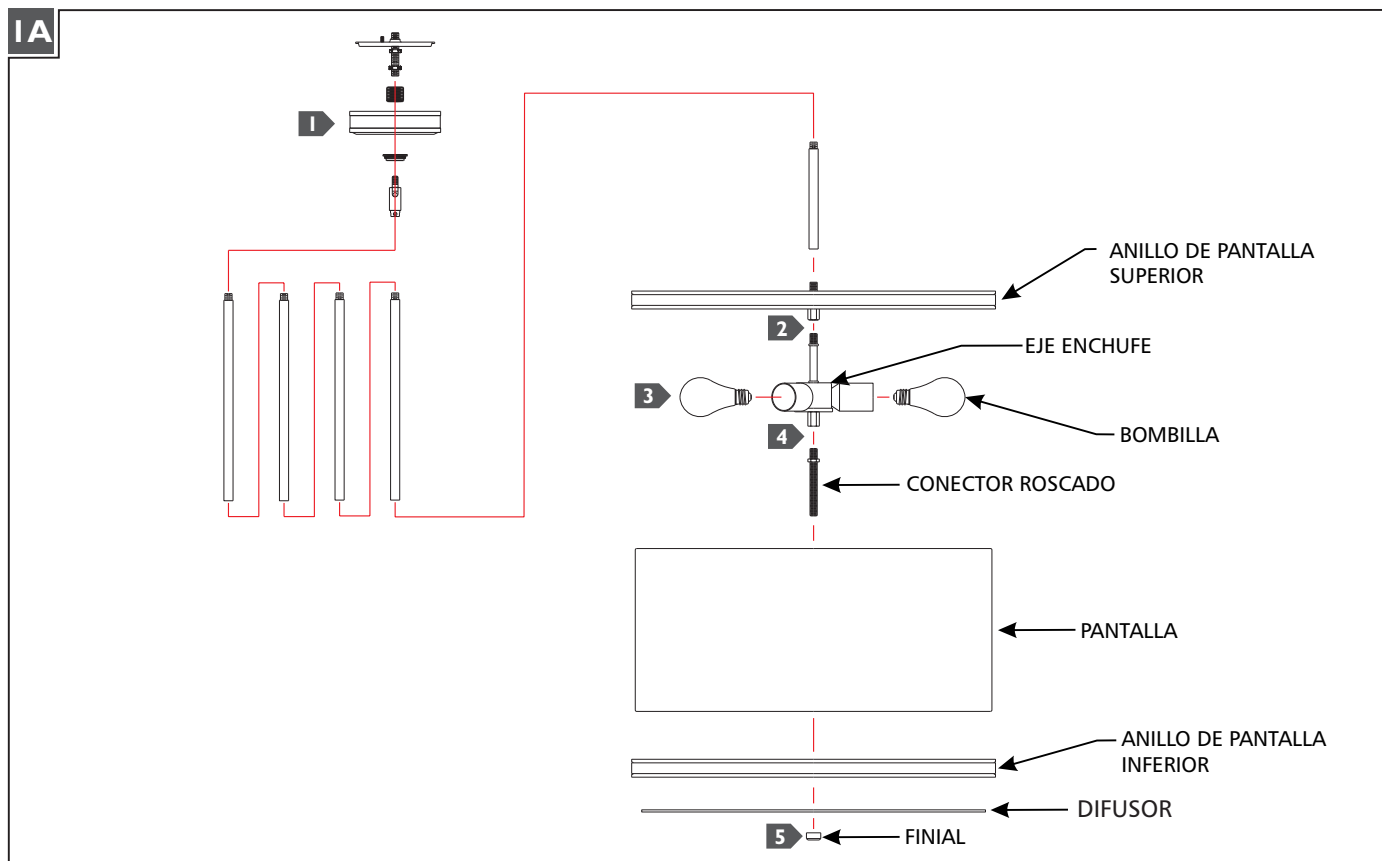

- 1** Atornille el eje enchufe sobre el anillo de pantalla superior..
- 2** Siga las instrucciones de instalación de suplementos cerrados para la instalación eléctrica y el accesorio sobre la caja de conexiones.
- 3** Atornille las bombillas en los enchufes. Consulte la etiqueta del enchufe de la lámpara para obtener información Max dePotencia.
- 4** Atornille el lado del conector roscado con la tuerca de pre-instalada en el eje enchufe.
- 5** Instale la pantalla, anillo de la pantalla inferior, difusor, y todos ellos seguro en su lugar con finial.

SAVE THESE INSTRUCTIONS!

FEISS[®]

EST. 1955

555 Theodore Fremd Ave Suite B101 Rye, NY 10580

800.969.3347

www.Feiss.com

© 2015 Feiss. All rights reserved. The "Feiss" graphic is a registered trademark of Feiss. Feiss reserves the right to change specifications for product improvements without notification.

A Generation Brands Company