



Pendants & Linear Pendants Above a Kitchen Island

Center a linear pendant over the island. If hanging pendants, use one pendant for every 24" of island. Fixtures should hang at least 30" above the countertop.

Pendentifs et pendentifs linéaires au-dessus d'un îlot de cuisine

Centrez un pendentif linéaire sur l'île. Si des pendentifs suspendus, utilisez un pendentif pour chaque 24 po d'îlot. Les luminaires doivent être suspendus à au moins 30 po au-dessus du comptoir.

Colgantes y colgantes lineales sobre una isla de cocina

Centre un colgante lineal sobre la isla. Si cuelga colgantes, use un colgante por cada 24" de isla. Los accesorios deben colgar al menos 30" por encima de la encimera.



Pendants & Chandeliers Above a Dining Room Table

Fixtures should stay at least 30" above the table. Use a fixture that is 12" narrower than the width of the table.

Pendentifs et lustres au-dessus d'une table de salle à manger

Les luminaires doivent rester au moins 30 po au-dessus de la table. Utilisez un luminaire de 12 po plus étroit que la largeur de la table.

Colgantes y candelabros sobre una mesa de comedor

Los accesorios deben permanecer al menos 30" por encima de la mesa. Use un accesorio que sea 12" más largo que el ancho de la mesa.



Pendants and Chandeliers in Open Areas

The bottom should hang at least 7.5 feet from the floor. Allow clearance for any opening doors.

Pendentifs et lustres dans les zones ouvertes

Le fond doit pendre au moins 7,5 pieds du sol. Laissez le dégagement pour toute porte qui s'ouvre.

Colgantes y candelabros en áreas abiertas

La base debe colgar al menos a 7.5 pies del piso. Deje espacio libre para las puertas que se abran.

We appreciate your business and hope you love your new light!

Great lighting can add value and enhance the look of your home. To ensure the best lighting in your space, remember to layer your lighting. This ensures that your space will have both task and ambient lighting. Coordinating fixtures like sconces, flush mounts, and pendants can help you meet your layered lighting needs and reinforce your desired aesthetic. Install the lights with dimmers that allow you to control the level of light output at any given moment.

Get function and style! Browse our site for coordinating lights and expert lighting advice. To help create the perfect look, visit www.GoldenLighting.com.

Nous apprécions votre entreprise et espérons que vous aimerez votre nouvelle lumière!

Un bon éclairage peut ajouter de la valeur et rehausser l'apparence de votre maison. Pour assurer le meilleur éclairage de votre espace, pensez à superposer votre éclairage. Cela garantit que votre espace aura à la fois un éclairage de tâche et un éclairage ambiant. Les luminaires coordonnés tels que les appliques, les supports affleurants et les pendentifs peuvent vous aider à répondre à vos besoins d'éclairage en couches et à renforcer l'esthétique souhaitée. Installez les lumières avec des gradateurs qui vous permettent de contrôler le niveau de sortie de lumière à tout moment.

Obtenez fonctionnalité et style! Parcourez notre site pour coordonner les lumières et les conseils d'experts en éclairage. Pour vous aider à créer le look parfait, visitez www.GoldenLighting.com.

¡Apreciamos su negocio y esperamos que le guste su nueva luz!

Buena iluminación puede agregar valor y mejorar el aspecto de su hogar. Para garantizar la mejor iluminación en su espacio, recuerde colocar su iluminación en capas. Esto asegura que su espacio tendrá iluminación ambiental y de trabajo. La coordinación de accesorios como apliques, montajes empotrados y colgantes puede ayudar a satisfacer sus necesidades de iluminación en capas y reforzar la estética deseada. Instale las luces con atenuadores que le permitan controlar el nivel de salida de luz en cualquier momento.

¡Obtén funcionalidad y estilo! Explore nuestro sitio para coordinar luces y consejos de expertos en iluminación. Para ayudar a crear la apariencia perfecta, visite www.GoldenLighting.com.

Love your light and want to show it off?
Follow us, share a picture, and tag us on Social...

Vous aimez votre lumière et vous voulez la montrer? Suivez-nous, partagez une photo et identifiez-nous sur les réseaux sociaux...

¿Amas tu luz y quieres lucirla?
Síguenos, comparte una foto y etiquétanos en redes sociales...

How to Identify the Fixture's Wires

Comment identifier les fils du luminaire

Cómo identificar los cables del dispositivo



Hot: Smooth, Black, or Transparent with Black Inner Thread

Chargé: Lisse, noir ou transparent avec filetage intérieur noir

Vivo: Suave, negro o transparente con hilo interior negro

Neutral: Ribbed, White or Transparent with White Inner Thread

Neutre: Côtelé, blanc ou transparent avec filetage intérieur blanc

Neutro: Acanalado, blanco o transparente con hilo interior blanco

Ground: Copper, Bare Metal, Green, or Transparent Inner Thread

Mise à la Terre: Filetage intérieur en cuivre, métal nu, vert ou transparent

Cable De Tierra: Rosca interior de cobre, metal desnudo, verde o transparente

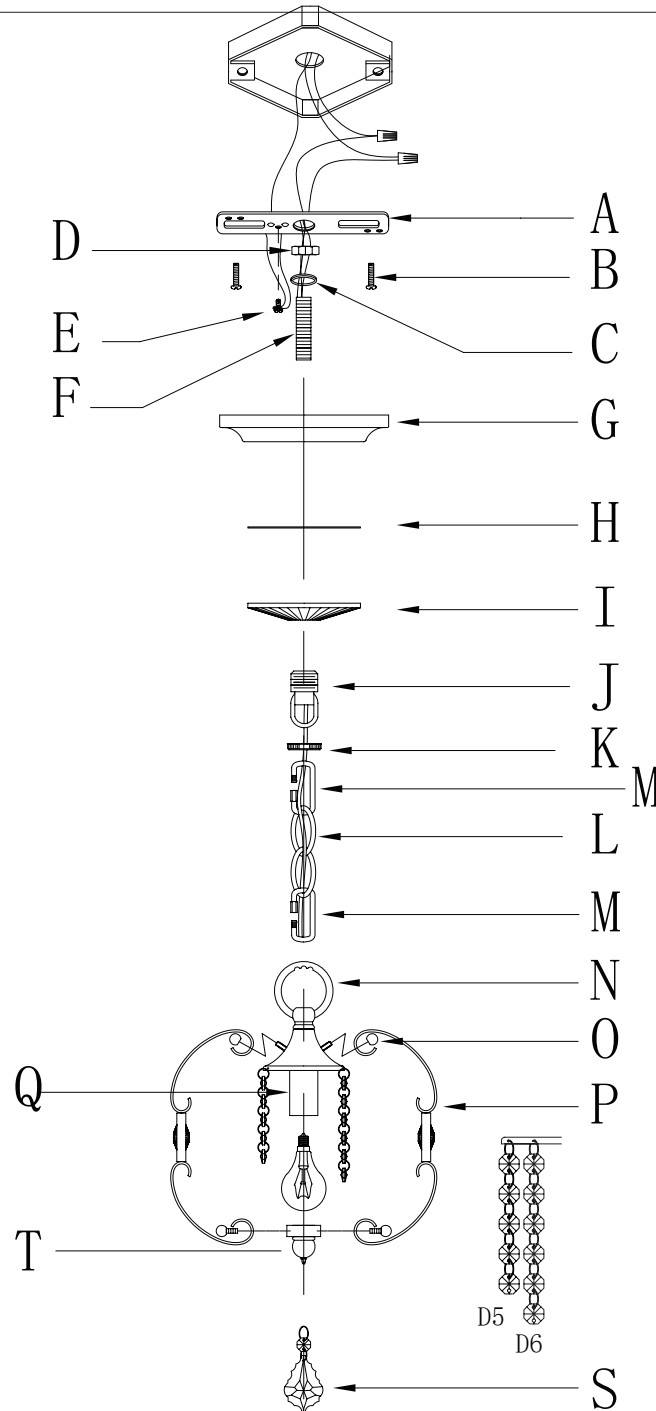

Get help, quick tips,
and explore curated
content



ENGLISH

For Customer Service, contact the place of purchase to arrange for replacement parts.

IMPORTANT:

- All installation work should be done by accredited professional.
- Shut off power supply at fuse or circuit breaker!
- Use only the specified bulbs. Do not exceed the maximum wattage!

Assembly Instructions:

PREPARING FOR INSTALLATION

Carefully remove the new fixture from the carton as well as the yellow bag that holds all of the parts. See the important notes above. Shut off power at the circuit breaker and remove old fixture from wall, including the old mounting strap. 1. From the parts bag remove the mounting strap assembly. One end of the nipple (F) should be attached to mounting strap (A) with washer (C) and hex nut (D) in place. The other end should have a canopy loop (J) attached. 2. Attach mounting strap (A) to the junction box using mounting screws (B) and a screwdriver. Tighten securely. Pull house wires through the center of the mounting strap. Unscrew canopy loop collar (K) from canopy loop (J). 3. Pass crystal plate (I), metal disc (H), and canopy (G) over the mounted canopy loop to test the height. Approximately half of the canopy loop's exterior threads should be exposed, and the canopy loop collar (K) should fit snugly onto the canopy loop (J). Remove crystal plate (I), metal disc (H), and canopy (G) and adjust the height of nipple (F) and canopy loop (J) until the desired height is reached.

ASSEMBLING THE FIXTURE

4. Measure to determine the correct length of chain needed for proper hanging height. If necessary, use a pair of pliers to open and remove any excess chain. Attach chain connectors (M) to each end of chain (L) before attaching one end of the chain connector/chain to top loop (N). Connect the remaining chain connector (M) and chain to canopy loop (J). Close the chain connector to secure. Feed the fixture wires from top loop (N) up through chain (L) (every three links or so). Slide canopy loop collar (K), crystal plate (I) metal disc (H), and canopy (G) onto the chain/wire.

CONNECTING THE WIRES

5. Have an assistant support the fixture's weight while completing the wiring. Refer to the wiring diagram and attach the fixture's wires to the power supply wires from the junction box. Attach the fixture's wires to the power supply wires from the junction box. Connect Hot to Hot (transparent wire with black inner thread, black, or smooth wire) Neutral to Neutral (transparent wire with white inner thread, white, or ribbed wire), and Ground to Ground (transparent wire with green inner thread, green wire, or copper). Twist the ends of the wire pairs together, and then twist on a wire connector. Make sure all twists are in the same direction. If there is no house ground wire coming from the junction box, locate ground screw (E) on the mounting bracket/mounting strap and wrap the fixture's ground wire around the ground screw. Use a screwdriver to tighten the top of ground screw (E) onto the wires and into the mounting bracket/mounting strap. Tuck the wires into the junction box.

FINISHING THE INSTALLATION

6. Push crystal plate (I), metal disc (H), and canopy (G) up to the ceiling and slide canopy loop collar (K) up beneath the crystal plate. Tightly thread canopy loop collar (K) onto canopy loop (J) to secure canopy (G) in place.

7. Use decorative nuts (O) to attach the top and bottom of arms (P) to the fixture's frame. Once the arms (P) are secure, hang crystal drop (S) from the finial (T). Carefully hang the D5 and D6 crystal strands as depicted above install a light bulb (not provided) in accordance with the fixture's specifications into the socket (Q). Do not exceed the maximum wattage. Your installation is now complete. Turn on the power and test the fixture

FRANÇAIS

Pour le service client, contactez le lieu d'achat pour organiser les pièces de rechange.

• IMPORTANTE

- Tous les travaux d'installation doivent être effectués par un professionnel accrédité.
- Coupez l'alimentation électrique au fusible ou au disjoncteur!
- Utilisez uniquement les ampoules spécifiées. Ne dépassez pas la puissance maximale!

Instructions de montage:

PRÉPARATION À L'INSTALLATION

Retirez soigneusement le nouveau luminaire du carton ainsi que le sac jaune contenant toutes les pièces. Voir les notes importantes ci-dessus. Coupez l'alimentation au disjoncteur et retirez l'ancien appareil du mur, y compris l'ancienne sangle de montage. 1. Du sac de pièces, retirez la sangle de montage. Une extrémité du mamelon (F) doit être attachée à la sangle de montage (A) avec la rondelle (C) et l'écrou hexagonal (D) en place. L'autre extrémité doit avoir une boucle de verrière (J) attachée. 2. Fixez la sangle de montage (A) à la boîte de jonction à l'aide des vis de montage (B) et d'un tournevis. Serrez fermement. Tirez les fils de la maison à travers le centre de la sangle de montage. Dévissez le collier de la boucle de la verrière (K) de la boucle de la verrière (J). 3. Passez la plaque de cristal (I), le disque métallique (H) et la verrière (G) sur la boucle de la verrière montée pour tester la hauteur. Environ la moitié des fils extérieurs de la boucle de la verrière doit être exposée et le collier de la boucle de la verrière (K) doit s'ajuster parfaitement sur la boucle de la verrière (J). Retirez la plaque de cristal (I), le disque métallique (H) et la verrière (G) et ajustez la hauteur du mamelon (F) et de la boucle de la verrière (J) jusqu'à ce que la hauteur désirée soit atteinte.

MONTAGE DU FIXTURE

4. Mesurez pour déterminer la bonne longueur de chaîne nécessaire pour une hauteur de suspension appropriée. Si nécessaire, utilisez une paire de pinces pour ouvrir et retirer tout excédent de chaîne. Attachez les connecteurs de chaîne (M) à chaque extrémité de la chaîne (L) avant de fixer une extrémité du connecteur de chaîne / chaîne à la boucle supérieure (N). Connectez le connecteur de chaîne (M) et la chaîne restants à la boucle de l'auvent (J). Fermez le connecteur de chaîne pour sécuriser. Faites passer les fils du luminaire de la boucle supérieure (N) à travers la chaîne (L) (tous les trois maillons environ). Glissez le collier de boucle de la canopée (K), le disque métallique (H) de la plaque de cristal (I) et la canopée (G) sur la chaîne / le fil.

CONNEXION DES FILS

5. Demandez à un assistant de supporter le poids de l'appareil tout en effectuant le câblage. Reportez-vous au schéma de câblage et fixez les fils de l'appareil aux fils d'alimentation de la boîte de jonction. Fixez les fils de

l'appareil aux fils d'alimentation de la boîte de jonction. Connectez chaud à chaud (fil transparent avec filetage intérieur noir, fil noir ou lisse) Neutre à neutre (fil transparent avec filetage intérieur blanc, fil blanc ou nervuré) et Terre à la terre (fil transparent avec filetage intérieur vert, fil vert, ou cuivre). Tordez les extrémités des paires de fils ensemble, puis tordez sur un connecteur de fil. Assurez-vous que toutes les torsions sont dans la même direction. S'il n'y a pas de fil de mise à la terre de la maison provenant de la boîte de jonction, localisez la vis de mise à la terre (E) sur le support de montage / la sangle de montage et enroulez le fil de mise à la terre de l'appareil autour de la vis de mise à la terre. Utilisez un tournevis pour serrer le haut de la vis de mise à la terre (E) sur les fils et dans le support de montage / la sangle de montage. Rentrez les fils dans la boîte de jonction.

FIN DE L'INSTALLATION

6. Poussez la plaque de cristal (I), le disque métallique (H) et la verrière (G) jusqu'au plafond et faites glisser le collier de boucle de la verrière (K) sous la plaque de cristal. Enfilez fermement le collier de la boucle de la canopée (K) sur la boucle de la canopée (J) pour fixer la canopée (G) en place. 7. Utilisez des écrous décoratifs (O) pour fixer le haut et le bas des bras (P) au cadre du luminaire. Une fois les bras (P) fixés, suspendez la goutte de cristal (S) au fleuron (T). Accrochez soigneusement les brins de cristal D5 et D6 comme illustré ci-dessus, installez une ampoule (non fournie) conformément aux spécifications du luminaire dans la douille (Q). Ne dépassez pas la puissance maximale. Votre installation est maintenant terminée. Allumez l'appareil et testez l'appareil

ESPAÑOL

Para obtener servicio al cliente, comuníquese con el lugar de compra para solicitar piezas de repuesto.

• IMPORTANTE:

- Todo el trabajo de instalación debe ser realizado por un profesional acreditado.
- ¡Apague el suministro de electricidad en el fusible o disyuntor!
- Utilice solo las bombillas especificadas. ¡No exceda la potencia máxima!

Instrucciones de montaje:

PREPARACIÓN PARA LA INSTALACIÓN

Retire con cuidado el nuevo accesorio de la caja, así como la bolsa amarilla que contiene todas las piezas. Lea las notas importantes arriba. Apague la energía en el disyuntor y retire el artefacto viejo de la pared, incluyendo la correa de montaje vieja. 1. De la bolsa de piezas, retire el conjunto de la correa de montaje. Un extremo de la boquilla (F) debe fijarse a la correa de montaje (A) con la arandela (C) y la tuerca hexagonal (D) en su lugar. El otro extremo debe tener un lazo de dosel (J) adjunto. 2. Fije la correa de montaje (A) a la caja de conexiones con los tornillos de montaje (B) y un destornillador. Apriete firmemente. Pase los cables de la casa a través del centro de la correa de montaje. Desenrosque el collar del lazo de la capota (K) del lazo de la capota (J). 3. Pase la placa de cristal (I), el disco de metal (H) y la capota (G) sobre el bucle de la capota montado para probar la altura. Aproximadamente la mitad de las roscas exteriores del bucle del dosel deben quedar expuestas y el collar del bucle del toldo (K) debe encajar perfectamente en el bucle del toldo (J). Retire la placa de cristal (I), el disco de metal (H) y la capota (G) y ajuste la altura de la boquilla (F) y el lazo de la capota (J) hasta alcanzar la

altura deseada.

MONTAJE DEL APARATO

4. Mesurez pour déterminer la bonne longueur de chaîne nécessaire pour une hauteur de suspension appropriée. Si nécessaire, utilisez une paire de pinces pour ouvrir et retirer tout excédent de chaîne. Attachez les connecteurs de chaîne (M) à chaque extrémité de la chaîne (L) avant de fixer une extrémité du connecteur de chaîne / chaîne à la boucle supérieure (N). Connectez le connecteur de chaîne (M) et la chaîne restants à la boucle de l'auvent (J). Fermez le connecteur de chaîne pour sécuriser. Faites passer les fils du luminaire de la boucle supérieure (N) à travers la chaîne (L) (tous les trois maillons environ). Glissez le collier de boucle de la canopée (K), le disque métallique (H) de la plaque de cristal (I) et la canopée (G) sur la chaîne / le fil.

CONECTANDO LOS CABLES

5. Haga que un asistente apoye el peso del dispositivo mientras completa el cableado. Consulte el diagrama de cableado y conecte los cables del dispositivo a los cables de la fuente de alimentación de la caja de conexiones. Conecte los cables del dispositivo a los cables de la fuente de alimentación de la caja de conexiones. Conecte Vivo a Vivo (cable transparente con rosca interior negra, cable negro o liso) Neutro a Neutro (cable transparente con rosca interior blanca, cable blanco o estriado) y Tierra a Tierra (cable transparente con rosca interior verde, cable verde, o cobre). Tuerza los extremos de los pares de cables y luego gírelos en un conector de cables. Asegúrese de que todos los giros estén en la misma dirección. Si no hay un cable de tierra de la casa proveniente de la caja de conexiones, ubique el tornillo de tierra (E) en el soporte de montaje / correa de montaje y enrolle el cable de tierra del dispositivo alrededor del tornillo de tierra. Utilice un destornillador para apretar la parte superior del tornillo de tierra (E) en los cables y en el soporte de montaje / correa de montaje. Meta los cables en la caja de conexiones.

TERMINANDO LA INSTALACIÓN

6. Empuje la placa de cristal (I), el disco de metal (H) y la marquesina (G) hacia el techo y deslice el collar del bucle de la marquesina (K) por debajo de la placa de cristal. Enrosque firmemente el collar del lazo del dosel (K) en el lazo del dosel (J) para asegurar el dosel (G) en su lugar. 7. Utilice tuercas decorativas (O) para sujetar la parte superior e inferior de los brazos (P) al marco del dispositivo. Una vez que los brazos (P) estén asegurados, cuelgue la gota de cristal (S) del remate (T). Cuelgue con cuidado las hebras de cristal D5 y D6 como se muestra arriba, instale una bombilla (no incluida) de acuerdo con las especificaciones del dispositivo en el casquillo (Q). No exceda la potencia máxima. Su instalación ahora está completa. Encienda la alimentación y pruebe el dispositivo

1323 Crystal Instructions

A - Crystal

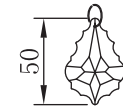

AA (double sided)
50mm
Part: PT-CRYSTAL-1323-AA

AS (single sided)
50mm
Part: PT-CRYSTAL-1323-AS

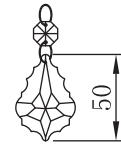

A1

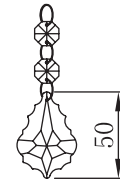

A2

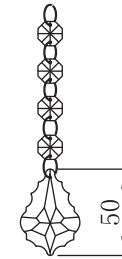

A4

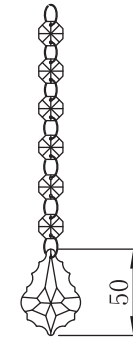

A6

B - Crystal

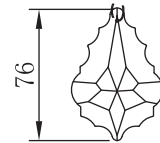

BB (double sided)
76mm
Part: PT-CRYSTAL-1323-BB

BS (single sided)
76mm
Part: PT-CRYSTAL-1323-BS

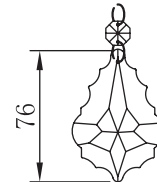

BB1

BB1
1x PT-CRYSTAL-1323-D14 plus
1x PT-CRYSTAL
1323-BS

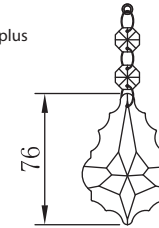

B2

B2
2x PT-CRYSTAL-1323-D14
plus 1x
PT-CRYSTAL-1323-BS

C - Crystal

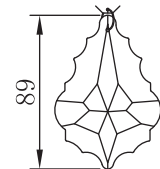

CC (double sided)
89mm
Part: PT-CRYSTAL-1323-CC

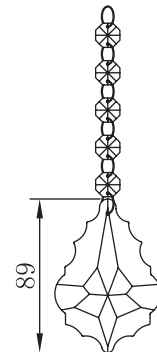

CC5

CC5
5x PT-CRYSTAL-1323-D14 plus
1x PT-CRYSTAL
1323-CC

D - Crystal



D5/D6
5x or 6x
PT-CRYSTAL-1323-D12