

# Assembly Instructions For **FM352-LED**

(E) 3/15

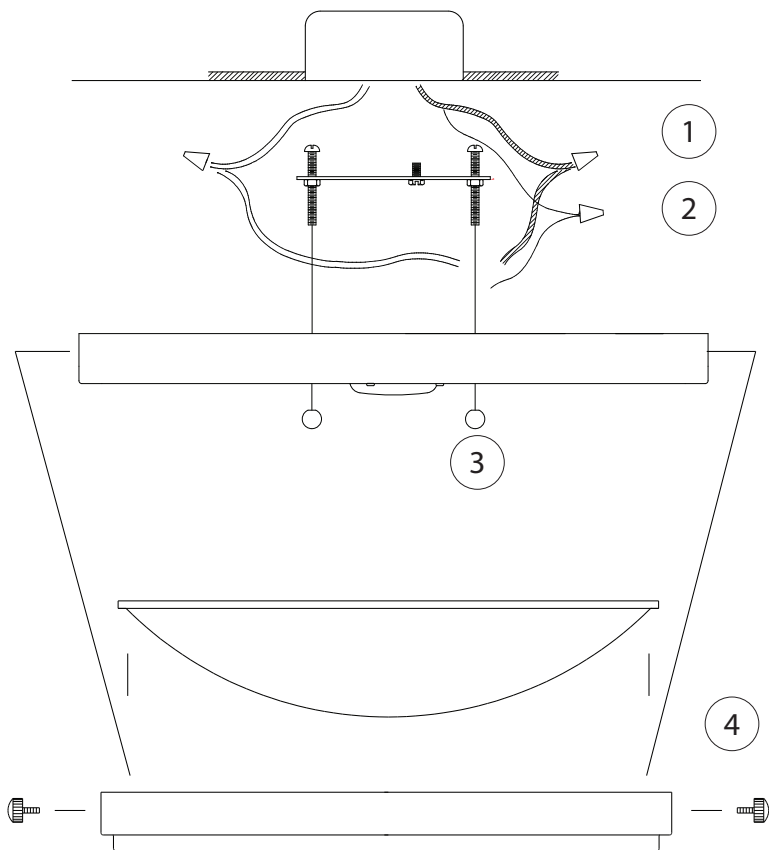

**IMPORTANT**  
**TURN OFF THE POWER AT THE MAIN FUSE OR CIRCUIT**  
**BREAKER BOX**  
**BEFORE STARTING INSTALLATION**

Carefully unpack and identify all parts before assembly.

1. Install mounting plate:
  - A. Gently pull supply wires out from outlet box.
  - B. Install mounting plate onto the junction box using two screws supplied with junction box. **NOTE:** The side with green grounding screw head must face away from the junction box.
  - C. Spread electrical wires so that black wires are on one side of the outlet box and the white wires are on the other side.
2. Connect electrical wires:
  - A. Connect white fixture wire(s) to white supply wire from outlet box with wire connector. Connect black fixture wire(s) to black supply wire from outlet box with wire connector.  
**NOTE:** Black outlet box wire may be red, round and smooth and/or have copper conductor. White outlet box wire may be square and ridged and/or have a silver conductor.
  - B. Connect fixture ground wire (without plastic insulation) to ground wire from outlet box (usually with green insulation) with wire connector.  
**Note:** If there is no supply ground wire at outlet box then attach fixture ground wire securely onto green grounding screw located at mounting plate  
**IMPORTANT:** Never connect ground wire to black or white supply wires (from outlet box).
3. Neatly tuck all wires into the electrical box, place the fixture onto the mounting plate studs, and secure it in place using two cap nuts.
4. Gently place glass shade inside of ring. Then while one person is firmly holding onto the metal ring, along with glass shade, have another person secure ring onto fixture plate by fastening with cap screws.

**FEISS**<sup>®</sup>

EST. 1955

# Instructions de Montage Pour **FM352-LED**

(F) 3/15

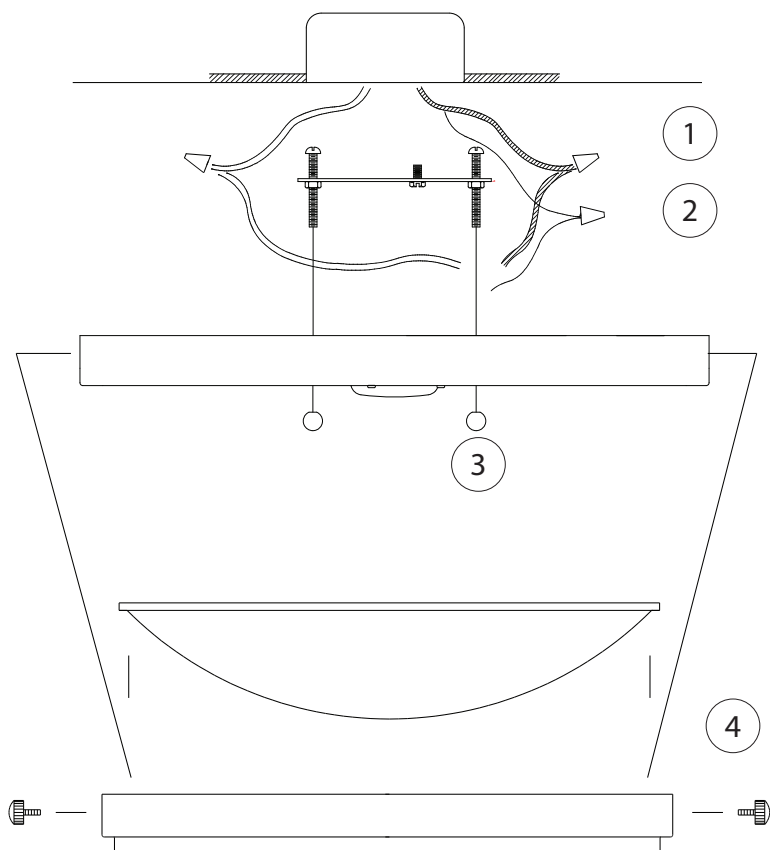

**IMPORTANT**  
COUPER L'ALIMENTATION AU MAIN FUSIBLE OU UN  
DISJONCTEUR BOÎTE  
AVANT L'INSTALLATION DE DÉPART

Déballer soigneusement et identifier toutes les pièces avant le montage.

1. Installez une attache de montage:
  - A. Tirez doucement fils d'alimentation à partir de boîte de sortie.
  - B. Installer la plaque de montage sur la boîte de jonction en utilisant deux vis fournies avec la boîte de jonction. **REMARQUE:** Le côté vert tête de la vis de mise à la terre doit faire face loin de la boîte de jonction.
  - C. Fais fils électriques de telle sorte que les fils noirs sont d'un côté de la boîte de sortie et les fils blancs sont de l'autre côté.
2. Connecter les fils électriques:
  - A. Branchez le fil blanc du luminaire (s) sur le fil d'alimentation blanc de boîte de sortie avec connecteur de fil. Branchez le fil noir du luminaire (s) sur le fil d'alimentation noir de boîte de sortie avec connecteur de fil.  
**NOTE:** la sortie boîte noire fil peut être rouge, rond et lisse et / ou avoir conducteur en cuivre. Blanc boîte de fil de sortie peut être d'équerre et striée et / ou avoir un conducteur d'argent.
  - B. Branchez le fil de terre du luminaire (sans isolation plastique) à la terre fil de boîte de sortie (habituellement avec isolation vert) avec connecteur de fil.  
**Remarque:** Si il n'y a pas de fil de terre de l'alimentation à la case de sortie puis fixez le fil de terre du luminaire en toute sécurité sur la vis de terre verte située à plaque de montage  
**IMPORTANT:** Ne jamais brancher le fil de terre à des fils d'alimentation noirs ou blancs (de boîte de sortie).
3. Repliez tous les fils dans la boîte électrique, le lieu le luminaire sur les goujons de montage, et sécurisé en place avec deux écrous capuchon.
4. Placez délicatement l'abat-jour de verre à l'intérieur de l'anneau. Puis, tout en une seule personne est fermement tient sur l'anneau, avec abat-jour en verre, un autre anneau sécurisé personne sur la base de luminaire par fixation avec les vis capuchon.

**FEISS**<sup>®</sup>

EST. 1955

# Instrucciones de Montaje Para **FM352-LED**

(S) 3/15

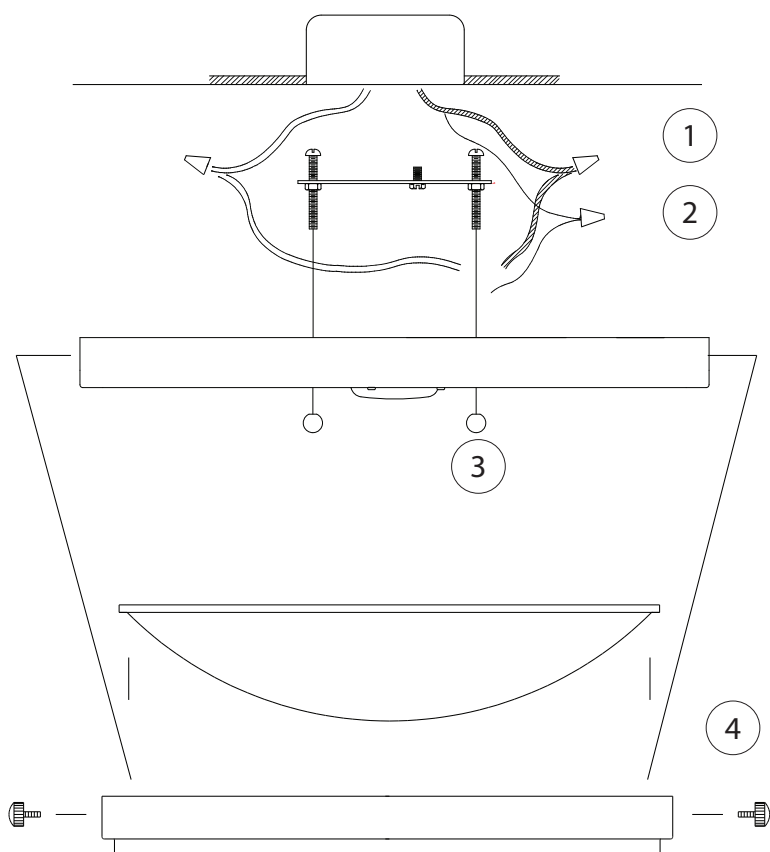

## IMPORTANTE

APAGUE EL PODER EN EL INTERRUPTOR caja de fusibles principal O CIRCUITO ANTES DE DE COMENZAR LA INSTALACIÓN

Desembale con cuidado e identifique todas las piezas antes del montaje.

### 1. Instale la correa de montaje:

A. Tire suavemente de los cables de alimentación fuera de la caja de salida.

B. Instale la placa de montaje en la caja de conexiones con dos tornillos suministrados con la caja de conexiones. NOTA: El lado verde con la cabeza del tornillo de puesta a tierra debe cara lejos de la caja de

C. Separe los cables eléctricos para que los cables negros están en un lado de la caja de junctura y los cables blancos están en el otro lado.

### 2. Conecte los cables eléctricos:

A. Conecte el cable blanco de la lámparas al cable blanco de suministro de la caja de junctura con conector de cable. Conecte el cable negro de la lámpara al cable negro de suministro de la caja de salida con conector de cable.

NOTA: alambre de la caja de salida Negro puede ser rojo, redondo y liso y / o tener un conductor de cobre. Blanca alambre caja de junctura puede ser cuadrada y con salientes y / o tener un conductor de plata.

B. Conecte el cable de tierra del artefacto (sin aislamiento de plástico) a tierra Cable de caja de distribución (generalmente con aislamiento verde) con conector de cable.

Nota: Si no hay cable de tierra de alimentación en la caja de salida a continuación, conecte el cable de tierra lámpara de forma segura en el tornillo verde de tierra ubicada en la placa de montaje

IMPORTANTE: Nunca conecte el cable de tierra a los cables de suministro de color negro o blanco (de la caja de salida).

### 3. Cuidadosamente meter todos los cables en la caja eléctrica, lugar la luminaria en los espárragos de la placa de montaje, y asegurarlo en su lugar con dos tuercas capuchon.

### 4. Coloque suavemente la pantalla de vidrio en el interior del anillo. Entonces, mientras una persona está firmemente sostiene el anillo, junto con la pantalla, que otra persona segure el anillo sobre el base de lámpara mediante la sujeción con tornillos de pulgar.

# FEISS®

EST. 1955