

Installation Guide

Cleansing Seat with Remote Control

Français, page "Français-1"
Español, pagina "Español-1"

THE BOLD LOOK
OF **KOHLER**®

1194356-2-B

Before You Begin



WARNING: Risk of electric shock, fire, or personal injury.

This product must be grounded and connected only to a dedicated, nominal 120 VAC, 60 Hz circuit protected by a minimum 15 A Ground-Fault Circuit-Interrupter (GFCI)*.



WARNING: Risk of electric shock. Do not immerse or flush the product with water.



CAUTION: Risk of property damage. Damaged water connections may leak. Do not push or pull on the water supply connections between the seat and the water supply stop.

IMPORTANT! Risk of product damage. Do not install this product in a location exposed to excessive moisture where condensation might form on the product surface.

NOTICE: To avoid possible product malfunction, do not plug in the seat until instructed.

NOTICE: Do not use an extension cord with this product.

NOTE: The thermal protectors may trip during storage or transportation in warm weather causing the unit to not operate. Allow the unit to cool to room temperature before installation or operation.

- Observe all local plumbing, electrical, and building codes.
- Only connect the seat to a cold water supply of drinking quality at a pressure of 20 (139 kPa) - 80 psi (551 kPa).

*Outside North America, this device may be known as a Residual Current Device (RCD).

Tools and Materials

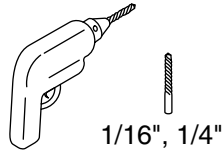
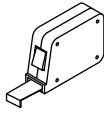
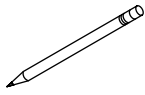
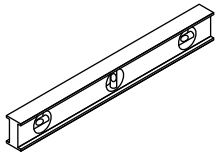

1/16", 1/4"

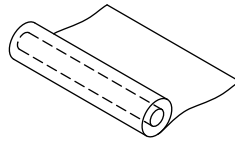
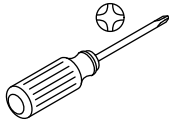
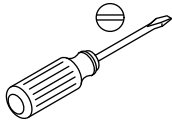
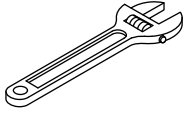

Plastic Wrap

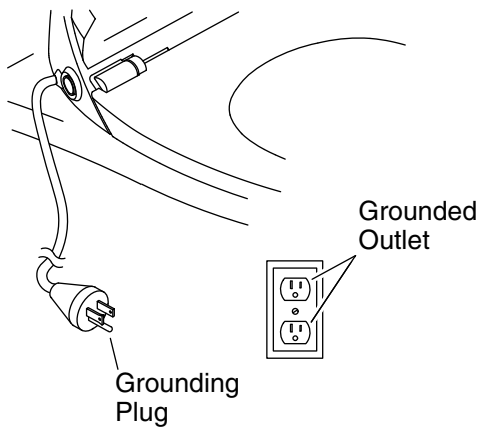

Preferred Connection

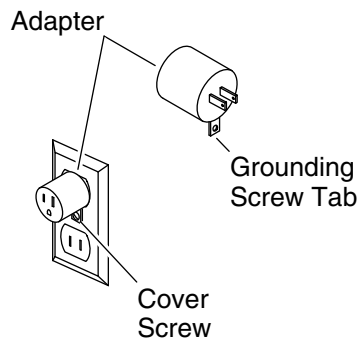

Temporary Connection

Grounding Instructions

- This product should be grounded. In the event of an electrical short circuit, grounding reduces the risk of electric shock by providing an escape wire for the electric current. This product is equipped with a cord having a grounding wire with a grounding plug. The plug must be plugged into an outlet that is properly installed and grounded.



DANGER: Risk of electric shock. Improper use of the grounding plug can result in a risk of electric shock.

- If repair or replacement of the cord or plug is necessary, do not connect the grounding wire to either flat blade terminal. The wire with insulation having an outer surface that is green with or without yellow stripes is the grounding wire.
- Check with a qualified electrician or service personnel if the grounding instructions are not completely understood, or if in doubt whether the product is properly grounded.

NOTICE: Follow local codes when determining the connection type. The temporary connection may not be permitted by local electrical codes.

NOTICE: To avoid possible product malfunction, do not plug in the seat until instructed.

Preferred Connection

- Connect the grounding plug into a grounded outlet that has the same configuration as the plug.

Grounding Instructions (cont.)

Temporary Connection

NOTICE: Unless the outlet cover screw is grounded through the house wiring, attaching the adapter grounding screw tab to the cover screw will NOT ground the unit. If there is any doubt whether the cover screw is grounded, have it checked by a qualified electrician or service professional.

- A temporary connection with a two-prong adapter may be used where local codes permit, provided the adapter is grounded.

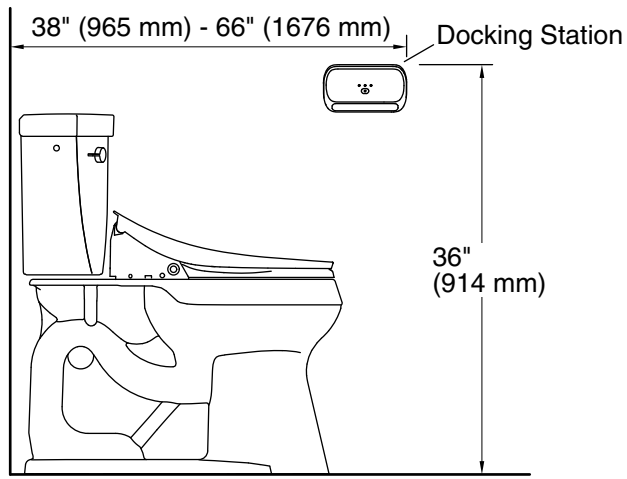

1. Preparation

- If applicable, remove the existing toilet seat.
- Turn off the water supply to the toilet.
- Flush the toilet to relieve any pressure from the water supply hose.
- Disconnect the water supply hose from the toilet fill valve.
- Determine the installation location for the remote control docking station on the wall.

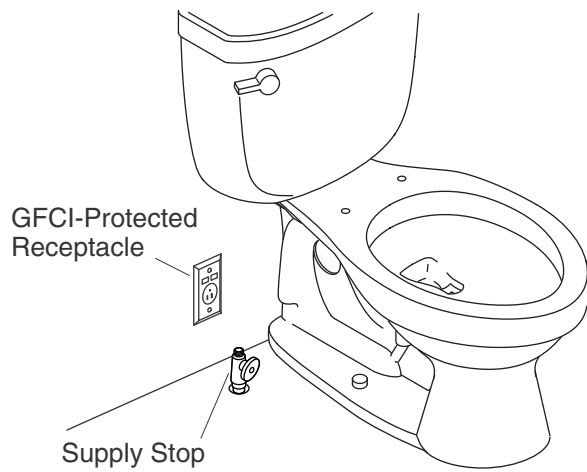

2. Install an Electrical Outlet



WARNING: Risk of electric shock. Connect only to a circuit protected by a Class A Ground-Fault Circuit-Interrupter (GFCI)*, which protects against line-to-ground shock hazard. Use 120 V, 15 A, 60 Hz service.

NOTICE: Do not use an extension cord with the product.

NOTE: Follow local codes when determining the electrical outlet location.

- Install a 120 V GFCI*-protected electrical outlet within 12" (305 mm) of the toilet to accommodate the length of the power cord.
- Do not plug in the seat until instructed to do so.

*Outside North America, this device may be known as a Residual Current Device (RCD).

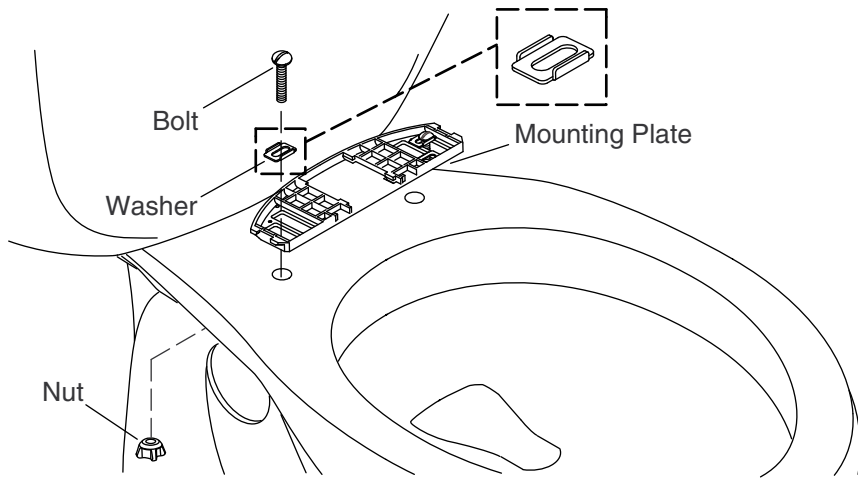

3. Install the Mounting Plate

- Position the mounting plate over the mounting holes on the bowl.
- Position the washers to rest in the mounting plate grooves.

For Toilets with Threaded Mounting Holes

- Insert the bolts through the washers and thread into the mounting holes.
- Do not fully tighten at this time.

For All Other Installations

- Insert the bolts through the washers and into the mounting holes.
- Thread a nut onto each bolt.
- Do not fully tighten at this time.

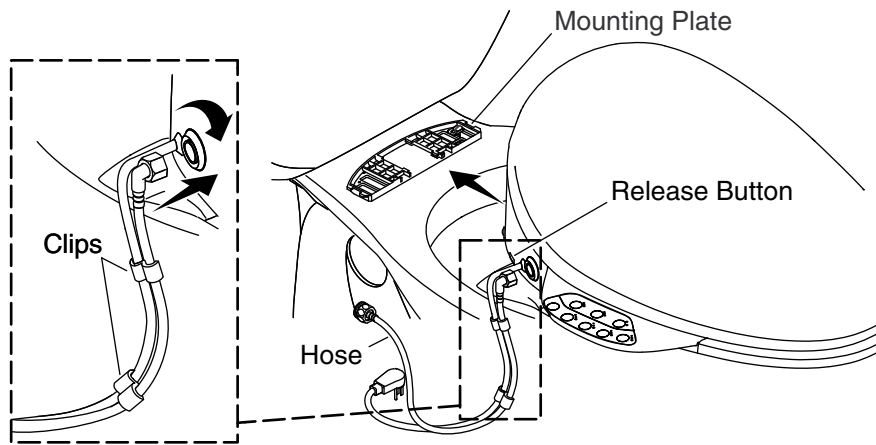

4. Install the Seat and Hose

Position the Seat

- Slide the seat onto the mounting plate until it snaps in place.
- Check the positioning of the seat. Adjust if needed.

Adjust the Seat

- Remove the seat by pressing the release button and sliding the seat forward.
- Reposition the mounting plate as needed.

Install the Seat

- Securely tighten the mounting plate bolts and nuts.
- Slide the seat onto the mounting plate until it snaps in place.

Install the Hose

IMPORTANT! Risk of product damage. Do not cross-thread the hose-to-seat connection.

- Connect the seat supply hose to the cleansing seat. Do not overtighten.
- Use the supplied clips to attach the power cord and seat supply hose together.

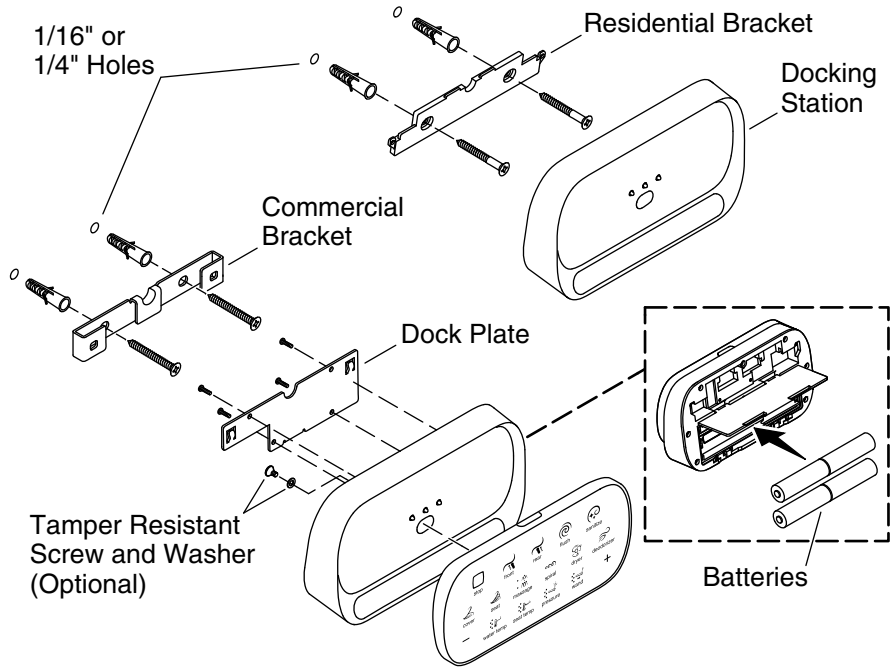

5. Install the Docking Station

NOTE: For commercial applications, install the commercial mounting bracket and the dock plate.

- Position the mounting bracket at the desired location.
- Confirm that the bracket is level and mark the two mounting-hole locations.
- For installation to a stud or other wood surface:** Drill 1/16" holes at the marked locations.
- For installation using wall anchors:** Drill 1/4" holes at the marked locations and install anchors.
- Attach the bracket with the screws.
- Install four AA batteries in the compartment on the back of the docking station.

Residential

- Position the docking station on the bracket.
- Place the remote control on the docking station.

Install the Docking Station (cont.)

Commercial

- To make the remote control tamper-resistant, secure to the docking station using the supplied washer and screw.
- Install the dock plate to the docking station with the four screws.
- Position the docking station into the mounting bracket, which will be offset to the left.
- Firmly push down on the docking station to fully seat onto the bracket.

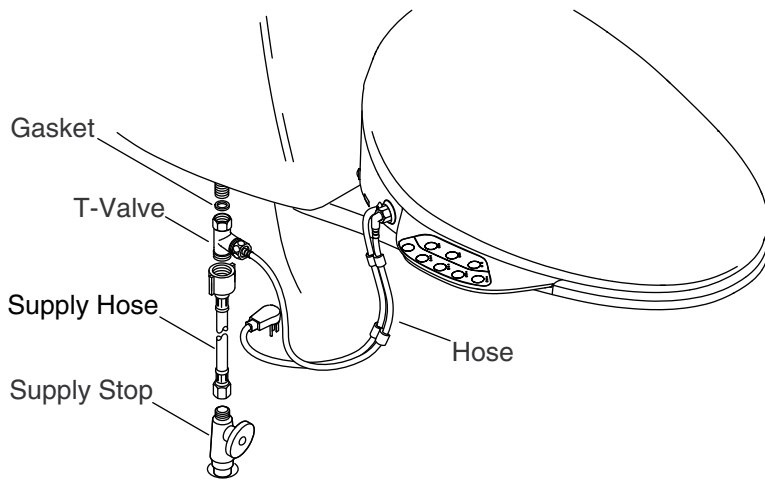

6. Connect the Water Supply



CAUTION: Risk of property damage. Do not push or pull on the water connection between the seat and the water supply stop. This will prevent water leakage.

NOTICE: Use care to avoid cross threading or overtightening the connections. Use an adjustable wrench to tighten one-quarter turn past hand-tight.

- Confirm that the gasket is in place in the T-valve. Install if needed.
- Connect the T-valve to the water inlet on the toilet tank.
- Connect the seat hose to the T-valve.
- Connect the supply hose to the T-valve and supply stop.
- Turn on the water supply.
- Check all connections for leaks and make any adjustments as needed.

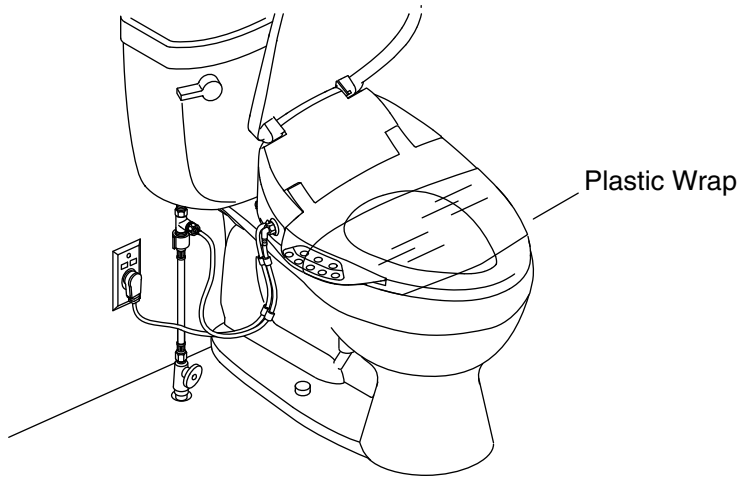

7. Installation Checkout

NOTE: Covering the seat with plastic wrap is optional. You can test the features while sitting on the cleansing seat or covering the wand with your hand.

NOTE: When testing the features, activate the sensor with your hand by pressing on the right side (facing the toilet) of the seat, or by sitting on the seat.

- Wrap the seat with plastic wrap. This will prevent water from spraying beyond the toilet during testing.
- Plug the power cord into the electrical outlet. The seat will go through a power-up sequence. The seat will go silent when the power-up is complete.
- Refer to the Homeowners Guide to test the various seat features.

Guide d'installation

Siège de nettoyage avec télécommande

Avant de commencer



AVERTISSEMENT: Risque de choc électrique, d'incendie, ou de blessures corporelles. Ce produit doit être mis à la terre et connecté uniquement à un circuit nominal dédié de 120 V c.a., 60 Hz protégé par un disjoncteur de fuite de terre (GFCI) de 15 A minimum.



AVERTISSEMENT: Risque de choc électrique. Ne pas immerger ou purger le produit avec de l'eau.



ATTENTION: Risque de dommages matériels. Des raccords d'eau endommagés peuvent fuir. Ne pas pousser ou tirer sur les raccords d'alimentation en eau entre le siège et le robinet d'arrêt d'alimentation en eau.

IMPORTANT! Risque d'endommagement du produit. Ne pas installer ce produit dans un emplacement exposé à un excès d'humidité et où de la condensation pourrait se former sur la surface du produit.

AVIS: Ne pas brancher le siège avant instruction spécifique, afin d'éviter la possibilité d'un mauvais fonctionnement du produit.

AVIS: Ne pas utiliser de cordon de rallonge avec ce produit.

REMARQUE: Les protecteurs thermiques pourraient se déclencher pendant l'entreposage ou le transport par temps chaud, et le dispositif ne fonctionnera pas. Laisser le dispositif se refroidir à la température ambiante avant de l'installer ou de l'utiliser.

- Respecter tous les codes électriques, de plomberie et de bâtiment locaux.
- Connecter seulement le siège à une arrivée d'eau froide fournissant de l'eau d'une qualité potable à une pression de 20 (139 kPa) à 80 psi (551 kPa).

*Hors de l'Amérique du Nord, ce dispositif peut être connu sous le nom de dispositif à courant résiduel (RCD).

Outils et matériel

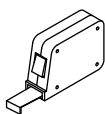
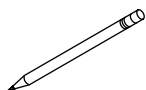
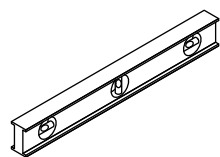

1/16 po,
1/4 po

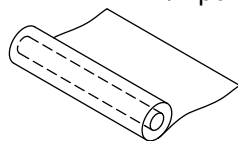
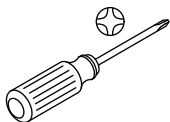
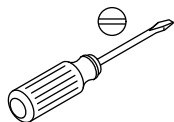
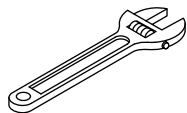

Film plastique étirable

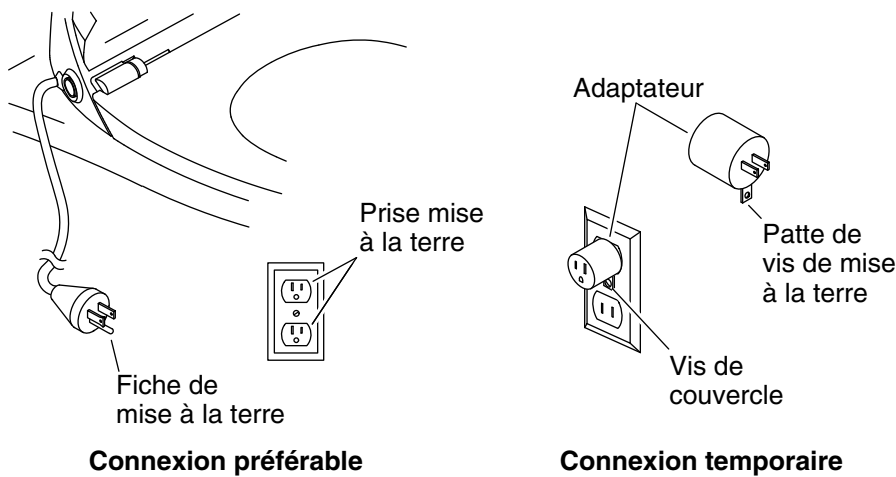

Instructions de mise à la terre

- Ce produit doit être mis à la terre. En cas de court-circuit électrique, la mise à la terre réduit le risque de choc électrique en fournissant un câble d'échappement pour le courant électrique. Ce produit est équipé d'un cordon muni d'un câble de mise à la terre avec une fiche de mise à la terre. Cette fiche doit être branchée dans une prise installée et mise à la terre de manière adéquate.



DANGER: Risque de choc électrique. L'utilisation incorrecte de la fiche de mise à la terre peut résulter en risque de choc électrique.

- S'il est nécessaire de réparer ou de remplacer le cordon ou la fiche, ne pas brancher le câble de mise à la terre à l'une des bornes à lame plate. Le câble avec isolation dont l'extérieur est vert avec ou sans rayures jaunes est le câble de mise à la terre.
- Vérifier auprès d'un électricien qualifié ou d'un dépanneur si les instructions de mise à la terre ne sont pas bien comprises ou en cas de doute sur la mise à la terre adéquate du produit.

AVIS: Suivre les codes locaux lors de la détermination du type de connexion. La connexion temporaire pourrait ne pas être permise par les codes électriques locaux.

AVIS: Ne pas brancher le siège avant instruction spécifique, afin d'éviter la possibilité d'un mauvais fonctionnement du produit.

Connexion préférable

Instructions de mise à la terre (cont.)

- Connecter la fiche de mise à la terre à une prise mise à la terre ayant la même configuration que celle de la fiche.

Connexion temporaire

AVIS: À moins que la vis du couvercle de la prise ne soit mise à la terre à travers le câblage du logement, la fixation de la languette de la vis de mise à la terre de l'adaptateur à la vis du couvercle ne met PAS le dispositif à la terre. En cas de doute quelconque quant à la mise à la terre de la vis du couvercle, demander à un électricien qualifié ou à un technicien professionnel de vérifier.

- Une connexion temporaire avec un adaptateur à deux broches peut être utilisée là où les codes locaux le permettent, à condition que l'adaptateur soit mis à la terre.

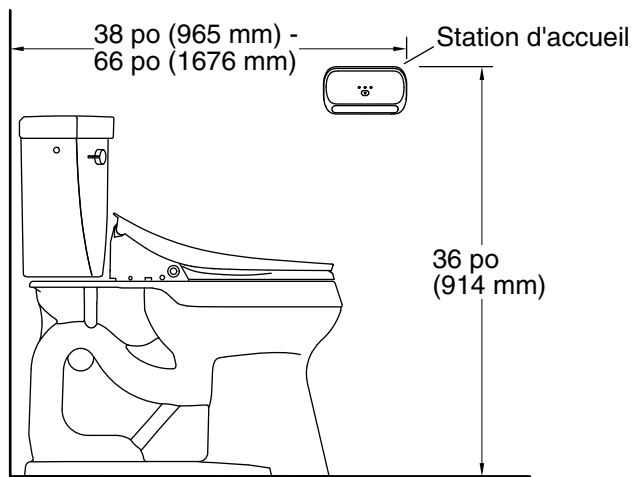

1. Préparation

- Le cas échéant, retirer le siège de toilette existant.
- Couper l'alimentation en eau vers la toilette.
- Passer la chasse pour relâcher toute pression du tuyau d'alimentation en eau.
- Déconnecter le tuyau d'alimentation en eau de la vanne de remplissage de la toilette.
- Déterminer l'emplacement d'installation pour la station d'accueil de la télécommande sur le mur.

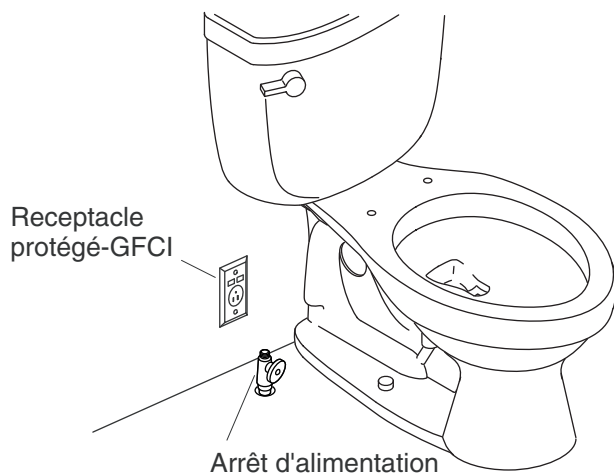

2. Installer une prise de courant



AVERTISSEMENT: Risque de choc électrique. Seulement raccorder à un circuit qui est protégé par un disjoncteur de fuite de terre (GFCI)* de Classe A qui protège contre les risques d'électrocution de tension phase-terre. Utiliser un service de 120 V, 15 A, 60 Hz.

AVIS: Ne pas utiliser de cordon de rallonge avec le produit.

REMARQUE: Suivre les codes locaux lors de la détermination de l'emplacement de la prise électrique.

- Installer une prise électrique protégée par un dispositif GFCI* de 120 V dans un rayon de 12 po (305 mm) de la toilette pour accommoder la longueur du cordon d'alimentation.
- Ne pas brancher le siège avant instruction spécifique.

*Hors de l'Amérique du Nord, ce dispositif peut être connu sous le nom de dispositif à courant résiduel (RCD).

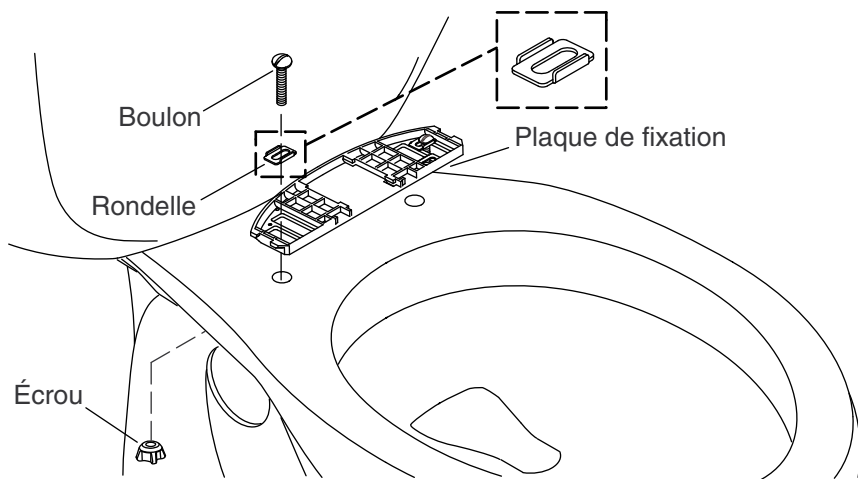

3. Installer la plaque de fixation

- Positionner la plaque de fixation par-dessus les trous de fixation sur la vasque.
- Positionner les rondelles de manière à ce qu'elles reposent dans les rainures de la plaque de fixation.

Pour les toilettes munies de trous de fixation filetés

- Insérer les boulons dans les rondelles et les enfiler dans les trous de fixation.
- Ne pas serrer entièrement à ce point.

Pour toutes les autres installations

- Insérer les boulons dans les rondelles et dans les trous de fixation.
- Enfiler un écrou sur chaque boulon.
- Ne pas serrer entièrement à ce point.

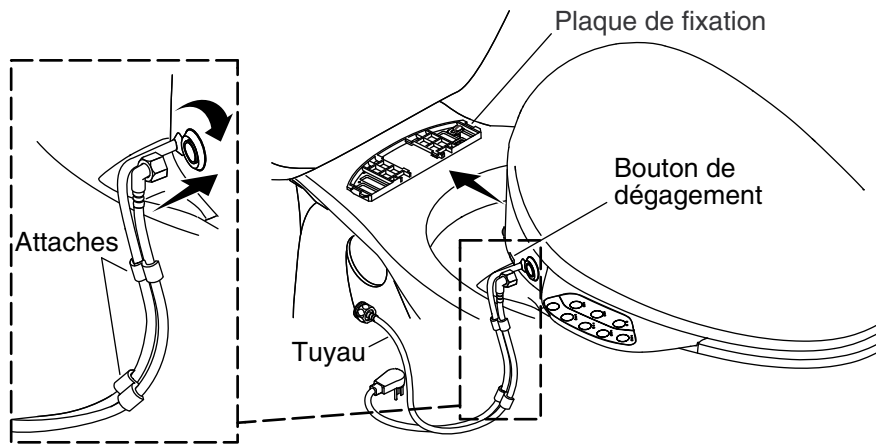

4. Installer le siège et le tuyau

Positionner le siège

- Faire glisser le siège sur la plaque de fixation jusqu'à ce qu'il s'enclenche en place.
- Vérifier le positionnement du siège. Ajuster si nécessaire.

Ajuster le siège

- Retirer le siège en appuyant sur le bouton de dégagement et en faisant glisser le siège vers l'avant.
- Repositionner la plaque de fixation selon les besoins.

Installer le siège

- Bien serrer les boulons et les écrous de la plaque de fixation.
- Faire glisser le siège sur la plaque de fixation jusqu'à ce qu'il s'enclenche en place.

Installer le tuyau

IMPORTANT! Risque d'endommagement du produit. Ne pas fausser le filetage de la connexion tuyau à siège.

- Connecter le tuyau d'alimentation du siège au siège nettoyant. Ne pas trop serrer.
- Utiliser les agrafes fournies pour attacher le cordon d'alimentation et le tuyau d'alimentation du siège ensemble.

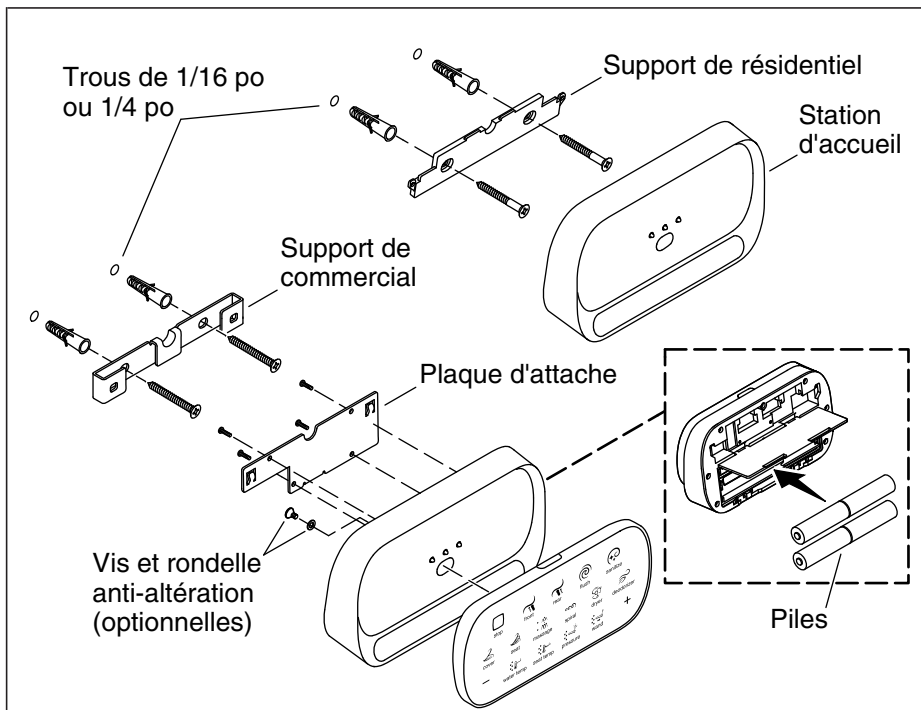

5. Installer la station d'accueil

REMARQUE: Pour des applications commerciales, installer le support de fixation à l'emplacement souhaité.

- Positionner le support de fixation à l'emplacement souhaité.
- Confirmer que le support est de niveau et marquer les deux emplacements des trous de fixation.
- Pour une installation sur un montant ou sur une autre surface en bois :** Percer des trous de 1/16 po aux emplacements marqués.
- Pour une installation utilisant des dispositifs d'ancrage muraux :** Percer des trous de 1/4 po aux emplacements marqués et installer les dispositifs d'ancrage.
- Attacher le support avec les vis.
- Installer quatre piles AA dans le compartiment sur l'arrière de la station d'accueil.

Résidentiel

- Positionner la station d'accueil sur le support.
- Placer la télécommande sur la station d'accueil.

Installer la station d'accueil (cont.)

Commercial

- Pour que la télécommande soit inviolable, sécuriser celle-ci sur la station d'accueil en utilisant la rondelle et la vis fournies.
- Installer la plaque d'attache sur la station d'accueil avec les quatre vis.
- Positionner la station d'accueil dans le support de fixation, qui sera décalé vers la gauche.
- Appuyer fermement sur la station d'accueil afin de la faire complètement siéger sur le support.

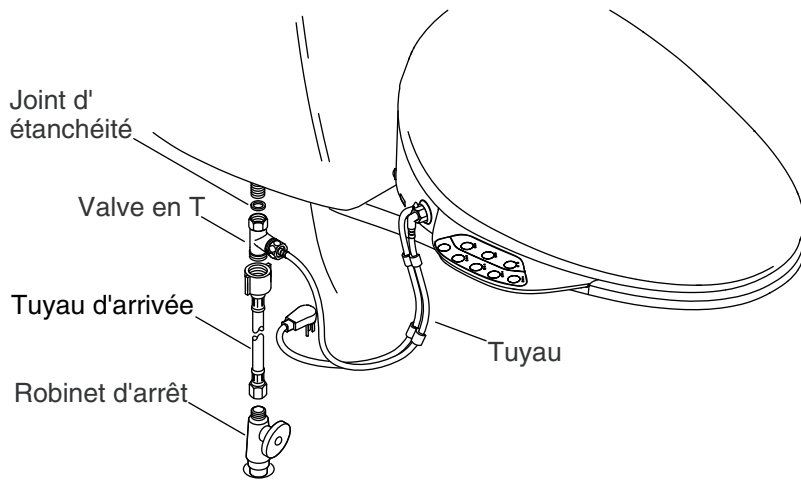

6. Connecter l'alimentation en eau



ATTENTION: Risque de dommages matériels. Ne pas pousser ou tirer sur le raccord d'eau entre le siège et le robinet d'arrêt d'alimentation en eau. Cela empêche les fuites d'eau.

AVIS: Procéder avec soin afin d'éviter de fausser le filetage ou de serrer les connexions excessivement. Utiliser une clé à molette pour serrer d'un quart de tour au-delà du serrage à la main.

- Confirmer que le joint d'étanchéité est en place dans la valve en T. Installer si nécessaire.
- Connecter la vanne en T à l'orifice d'entrée d'eau sur le réservoir de la toilette.
- Connecter le tuyau du siège à la vanne en T.
- Connecter le tuyau d'alimentation à la valve en T et au robinet d'arrêt.
- Ouvrir l'alimentation en eau.
- Inspecter tous les raccords pour y rechercher des fuites et effectuer tous les réglages selon les besoins.

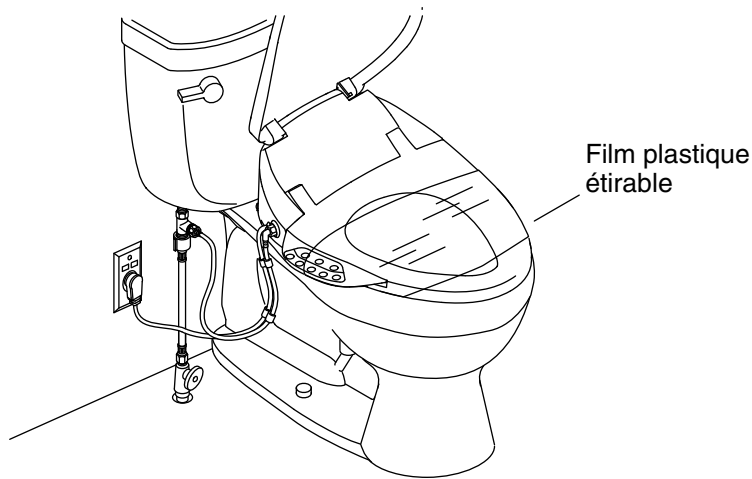

7. Vérification de l'installation

REMARQUE: Il est également possible de recouvrir le siège avec un film plastique étirable. Les fonctions peuvent être testées pendant que l'on est assis sur le siège nettoyant ou que l'on couvre la baguette avec la main.

REMARQUE: Lors de la vérification des fonctions, activer le capteur avec la main en appuyant sur le côté droit (face à la toilette) du siège ou en s'asseyant sur le siège.

- Envelopper le siège avec du film plastique étirable. Ceci empêchera l'eau de jaillir au-delà de la toilette pendant les essais.
- Brancher le cordon d'alimentation dans la prise électrique. Le siège passera par une séquence de mise sous tension. Le siège ne fait plus de bruit lorsque la mise en marche est terminée.
- Consulter le guide du propriétaire pour tester les diverses fonctionnalités du siège.

Guía de instalación

Asiento de limpieza con control remoto

Antes de comenzar



ADVERTENCIA: Riesgo de sacudida eléctrica, incendio o lesiones personales. Este producto debe tener conexión a tierra y conectarse solamente a un circuito dedicado nominal de 120 VCA, 60 Hz, protegido con un interruptor de circuito con pérdida a tierra (GFCI)* de 15 A como mínimo.



ADVERTENCIA: Riesgo de sacudidas eléctricas. No sumerja ni lave el producto con agua.



PRECAUCIÓN: Riesgo de daños a la propiedad. Las conexiones de agua dañadas pueden presentar fugas. No empuje ni tire de las conexiones de suministro de agua entre el asiento y la llave de paso del suministro de agua.

¡IMPORTANTE! Riesgo de daños al producto. No instale este producto en un lugar donde quede expuesto a humedad excesiva, donde pudiera formarse condensación en la superficie del producto.

AVISO: Para evitar el posible mal funcionamiento del producto, no enchufe el asiento mientras no se le indique hacerlo.

AVISO: No utilice un cable de extensión con este producto.

NOTA: En climas cálidos los protectores térmicos podrían activarse durante el almacenamiento o el transporte, lo que causaría que la unidad no funcionara. Antes de instalar la unidad o ponerla en funcionamiento, deje que se enfríe hasta la temperatura ambiente.

- Cumpla todos los códigos locales eléctricos, de plomería y de construcción.
- Conecte el asiento solamente a un suministro de agua fría potable, a una presión entre 20 (139 kPa) y 80 psi (551 kPa).

*Fuera de Estados Unidos es posible que este dispositivo se conozca como dispositivo de corriente residual (RCD).

Herramientas y materiales

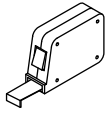
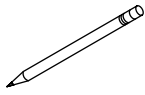
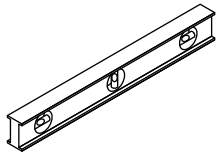

1/16", 1/4"

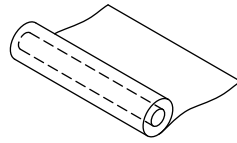
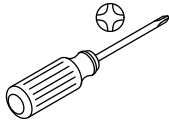
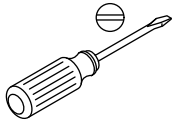
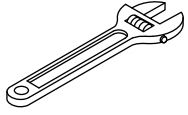

Envoltura de plástico

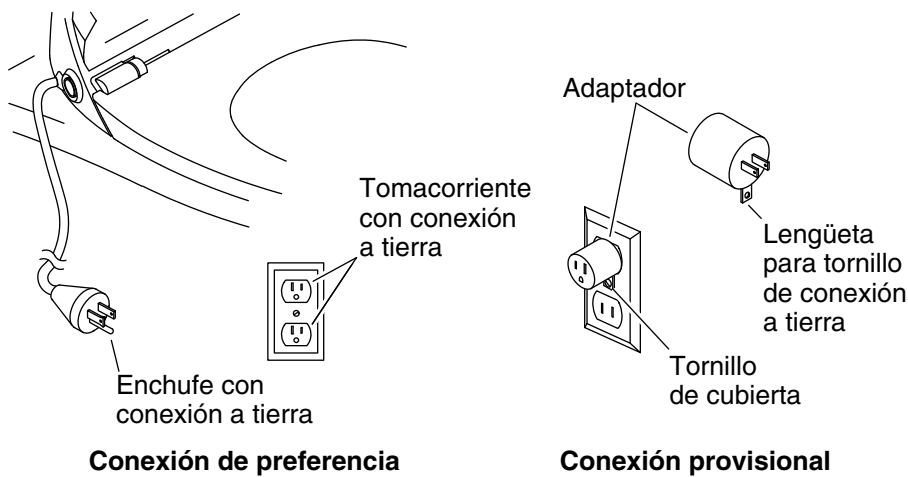

Instrucciones de conexión a tierra

- Este producto se debe conectar a tierra. En caso de que haya un corto en el circuito eléctrico, la conexión a tierra reduce el riesgo de sacudida eléctrica ya que proporciona un alambre de escape para la corriente eléctrica. Este producto está equipado con un cable que tiene un alambre de conexión a tierra y un enchufe con conexión a tierra. El enchufe debe estar conectado en un tomacorriente bien instalado y conectado a tierra.



PELIGRO: Riesgo de sacudidas eléctricas. El uso incorrecto del enchufe con conexión a tierra puede ocasionar un riesgo de sacudida eléctrica.

- Si es necesario reparar o cambiar el cable o el enchufe, no conecte el alambre de conexión a tierra a ninguno de los terminales de hoja plana. El alambre con aislamiento con superficie exterior verde, con o sin rayas amarillas, es el alambre de conexión a tierra.
- Si tiene alguna duda de si el producto está bien conectado a tierra o si las instrucciones de conexión a tierra no están completamente claras, solicite la verificación de un electricista calificado o de personal de servicio.

AVISO: Cumpla los códigos locales cuando determine el tipo de conexión. Es posible que los códigos eléctricos locales no permitan la conexión provisional.

AVISO: Para evitar el posible mal funcionamiento del producto, no enchufe el asiento mientras no se le indique hacerlo.

Instrucciones de conexión a tierra (cont.)

Conexión de preferencia

- Conecte el enchufe con conexión a tierra en un tomacorriente conectado a tierra que tenga la misma configuración que el enchufe.

Conexión provisional

AVISO: A menos que el tornillo de la tapa del tomacorriente tenga conexión a tierra a través del cableado de la casa, fijar la lengüeta del tornillo de conexión a tierra del adaptador al tornillo de la tapa NO conecta la unidad a tierra. Si tiene alguna duda de que el tornillo de la tapa esté conectado a tierra, solicite la verificación de un electricista calificado o profesional de servicio.

- Donde los códigos locales lo permitan es posible hacer una conexión provisional con un adaptador de 2 clavijas, siempre y cuando el adaptador tenga conexión a tierra.

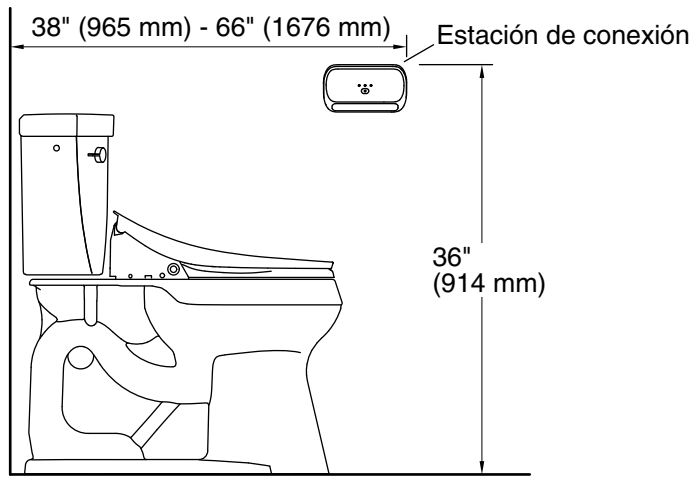

1. Preparación

- Si corresponde, retire el asiento que actualmente tiene el inodoro.
- Cierre el suministro de agua al inodoro.
- Accione la descarga del inodoro para eliminar la presión que pueda haber en la manguera de suministro de agua.
- Desconecte la manguera de suministro de agua de la válvula de llenado del inodoro.
- Determine el lugar de instalación en la pared para la estación para el control remoto.



Tomacorriente protegido por un interruptor GFCI

Llave de paso

2. Instale un tomacorriente



ADVERTENCIA: Riesgo de sacudidas eléctricas. Conecte solo a un circuito protegido por un interruptor de circuito con pérdida a tierra (GFCI)* clase A, que proteja contra peligros de sacudida eléctrica de línea a tierra. Utilice un servicio de 120 V, 15 A, 60 Hz.

AVISO: No utilice un cable de extensión con el producto.

NOTA: Cumpla los códigos locales cuando determine la ubicación del tomacorriente.

- Instale un tomacorriente protegido por un GFCI* de 120 V a menos de 12" (305 mm) del inodoro, para ajustarse a la longitud del cable de suministro eléctrico.
- No enchufe el asiento hasta que se le indique.

*Fuera de Estados Unidos es posible que este dispositivo se conozca como dispositivo de corriente residual (RCD).

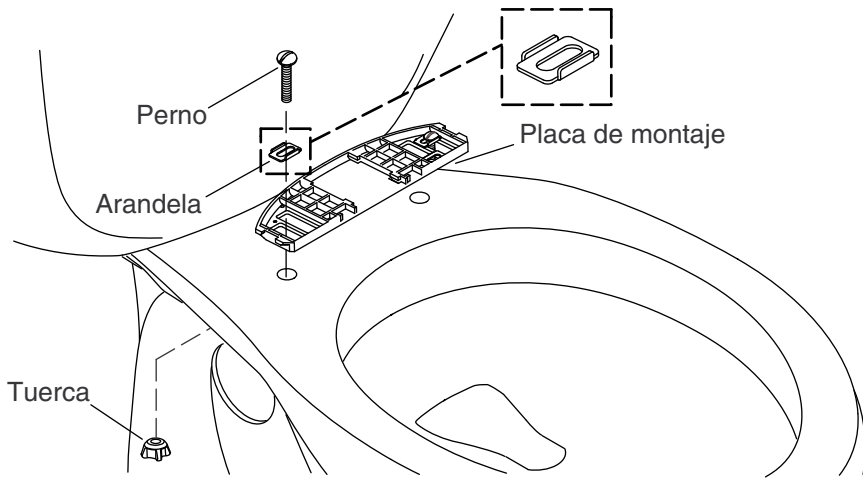

3. Instale la placa de montaje

- Coloque la placa de montaje sobre los orificios de montaje en la taza del inodoro.
- Coloque las arandelas a que descansen en las ranuras de la placa de montaje.

En inodoros con orificios de montaje roscados

- Introduzca los pernos a través de las arandelas, y enrósquelos en los orificios de montaje.
- No apriete por completo en este momento.

En todas las demás instalaciones

- Introduzca los pernos a través de las arandelas y en los orificios de montaje.
- Enrosque una tuerca en cada perno.
- No apriete por completo en este momento.

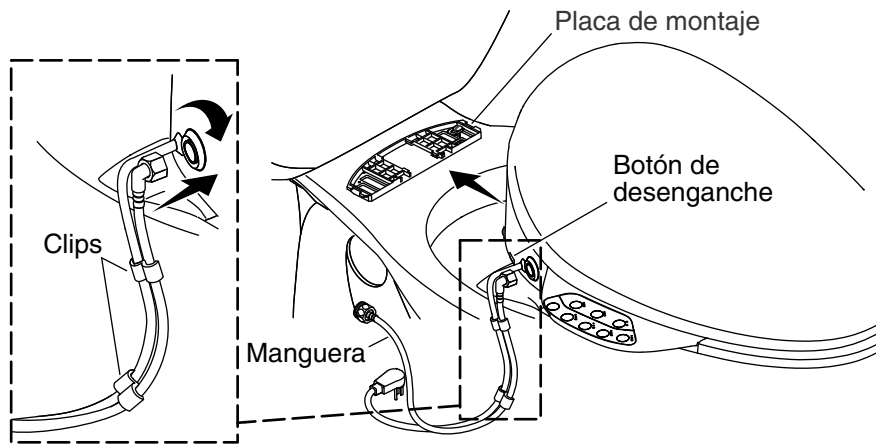

4. Instale el asiento y la manguera

Coloque el asiento.

- Deslice el asiento hacia la placa de montaje hasta que encaje a presión en su lugar.
- Revise la posición del asiento. Ajuste si es necesario.

Ajuste el asiento

- Para retirar el asiento presione el botón de desenganche y deslice el asiento hacia delante.
- Cambie la posición de la placa de montaje lo que sea necesario.

Instale el asiento

- Apriete con firmeza los pernos y las tuercas en la placa de montaje.
- Deslice el asiento hacia la placa de montaje hasta que encaje a presión en su lugar.

Instale la manguera

¡IMPORTANTE! Riesgo de daños al producto. No trasrosque la conexión de la manguera al asiento.

- Conecte la manguera de suministro al asiento de limpieza. No los apriete demasiado.
- Una el cable de suministro eléctrico y la manguera de suministro al asiento mediante los clips que incluimos.

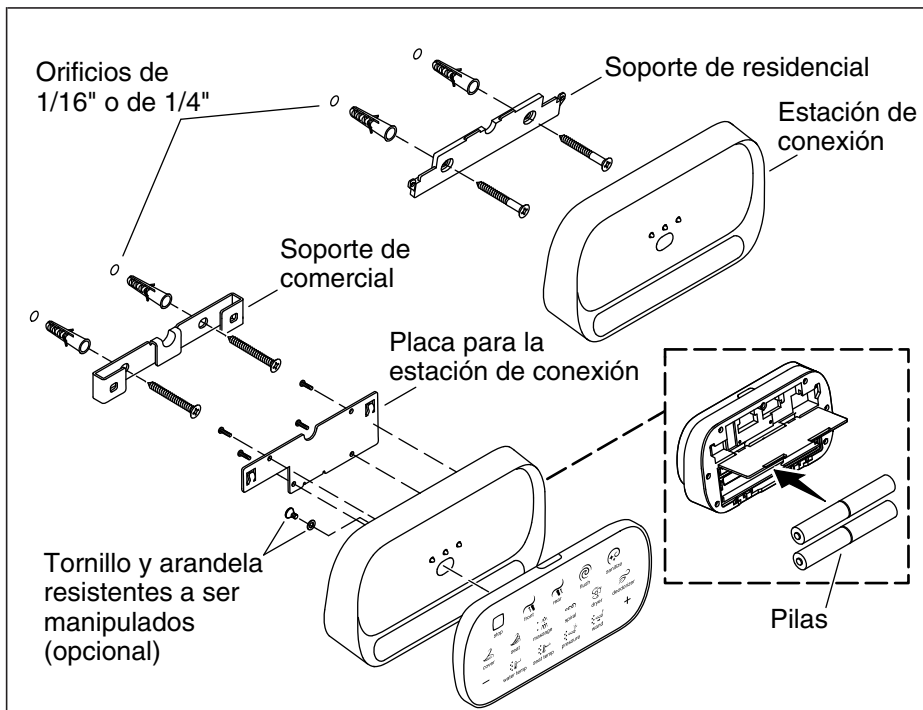

5. Instale la estación de conexión

NOTA: En aplicaciones comerciales, instale el soporte de montaje comercial y la placa para la estación de conexión.

- Sostenga el soporte de montaje en el lugar deseado.
- Confirme que el soporte esté nivelado y marque los 2 lugares para los orificios de montaje.
- Para la instalación a un poste u otra superficie de madera:** Taladre orificios de 1/16 pulg. en los lugares marcados.
- Para la instalación utilizando anclajes de pared:** Taladre orificios de 1/4 pulg. en los lugares marcados, e instale anclajes.
- Fije el soporte con los tornillos.
- Instale 4 pilas AA en el compartimiento en la parte posterior de la estación de conexión.

Residencial

- Coloque la estación de conexión en el soporte.
- Coloque el control remoto en la estación de conexión.

Instale la estación de conexión (cont.)

Comercial

- Para evitar que se hagan cambios no deseados al control remoto, fíjelo a la estación de conexión con el tornillo y la arandela que se incluyen.
- Instale la placa para la estación de conexión a la estación de conexión con los 4 tornillos.
- Coloque la estación de conexión en el soporte de montaje, y quedará descentrada hacia la izquierda.
- Empuje la estación de conexión hacia abajo con firmeza para asentarla por completo en el soporte.

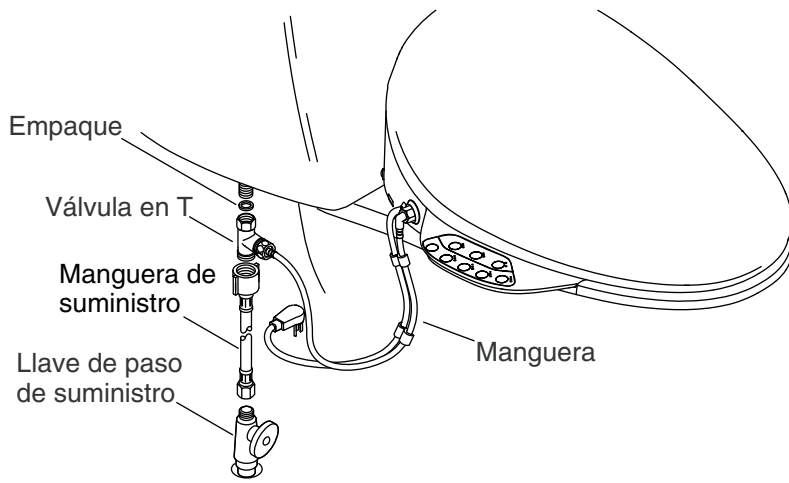

6. Conecte el suministro de agua



PRECAUCIÓN: Riesgo de daños a la propiedad. No empuje ni tire de la conexión de agua entre el asiento y la llave de paso del suministro de agua. Así se evitan las fugas de agua.

AVISO: Tenga cuidado para evitar dañar las roscas o apretar demasiado las conexiones. Con una llave de apriete ajustable, apriete un cuarto de vuelta adicional después de apretar a mano.

- Confirme que el empaque esté en su lugar en la válvula en T. Instálelo de ser necesario.
- Conecte la válvula en T a la entrada de agua en el tanque del inodoro.
- Conecte la manguera del asiento a la válvula en T.
- Conecte la manguera de suministro a la válvula en T y a la llave de paso del suministro.
- Abra el suministro de agua.
- Revise todas las conexiones para asegurarse de que no haya fugas, y haga los ajustes necesarios.

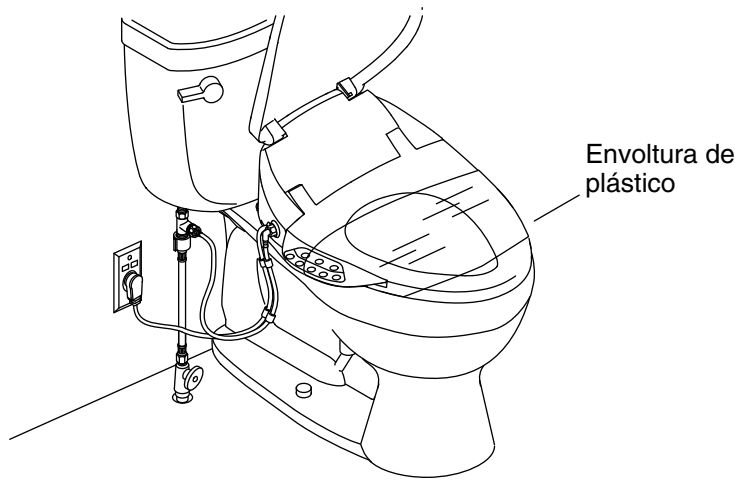

7. Verificación de la instalación

NOTA: Cubrir el asiento con envoltura de plástico es opcional. También puede comprobar las funciones estando sentado en el asiento de limpieza o cubriendo la varilla con la mano.

NOTA: Al probar las funciones, active el sensor con la mano oprimiendo en el lado derecho (de cara al inodoro) del asiento o sentándose en el asiento.

- Envuelva el asiento con envoltura de plástico. Esto evita que el agua salpique más allá del inodoro durante las pruebas.
- Enchufe el cable eléctrico al tomacorriente. El asiento pasa por una secuencia de encendido. El asiento queda en silencio al completarse la secuencia de encendido.
- Consulte la Guía del propietario para probar las distintas funciones del asiento.

1194356-2-B

1194356-2-B

USA/Canada: 1-800-4KOHLER

México: 001-800-456-4537

kohler.com

THE BOLD LOOK
OF **KOHLER**®

©2019 Kohler Co.

1194356-2-B