

VIGO KITCHEN SINK STRAINER VIGO COLADOR DE FREGADERO DE COCINA VIGO CRÉPINE D'ÉVIER DE CUISINE

MODEL NUMBER / NÚMERO DE MODELO /
NUMÉRO DE MODÈLE

VGSTRAINER

PRODUCT FEATURES / CARACTERÍSTICAS DEL PRODUCTO / CARACTÉRISTIQUES DU PRODUIT

- Solid brass construction
 - Includes removable basket for convenience
 - Premium finish resists corrosion and tarnishing
 - Fits standard 3 1/2" - 4" drain openings
- Construcción de latón macizo.
 - Incluye canasta extraíble para mayor comodidad
 - Acabado de primera calidad resistente a la corrosión y al deslustre.
 - Se adapta a aberturas de drenaje estándar de 3 1/2" - 4"
- Construction en laiton massif
 - Comprend un panier amovible pour plus de commodité
 - La finition haut de gamme résiste à la corrosion et au ternissement
 - Convient aux ouvertures de drain standard de 3 1/2" - 4"

CERTIFICATE & WARRANTY / CERTIFICADO & GARANTÍA / CERTIFICAT & GARANTIE

All VIGO Kitchen Accessories have a 1 Year Limited Warranty.
Todos los accesorios de cocina VIGO tienen una garantía limitada de 1 año.
Tous les accessoires de cuisine VIGO ont une garantie limitée d'un an

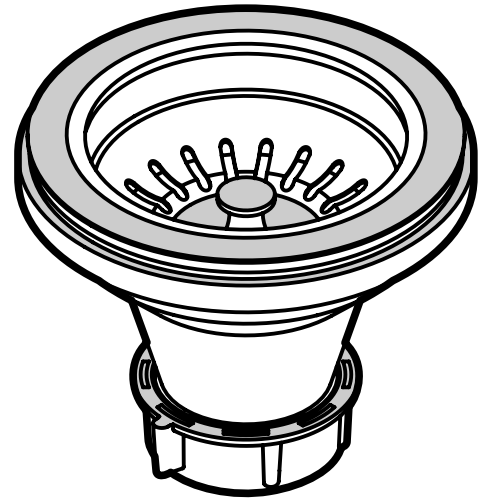

INSTALLATION STEPS / PASOS PARA LA INSTALACIÓN / ÉTAPES DE L'INSTALLATION

- Step 1** Remove strainer basket from drain assembly.
- Step 2** Unscrew and remove threaded screw from drain assembly.
- Step 3** Remove the top strainer bowl and white gasket ring from assembly, keeping gasket on the underside of the strainer bowl.
- Step 4** Insert top strainer bowl and white gasket into sink drain.
- Step 5** Keep bottom seal inside ring of waste bowl and align under drain hole of the sink.
- Step 6** Using screw, connect both the top bowl to the bottom waste bowl.

- Paso 1** Retire la cesta del filtro del conjunto de drenaje.
- Paso 2** Desenrosque y retire el tornillo roscado del conjunto de drenaje.
- Paso 3** Retire el tazón del filtro superior y el anillo de junta blanca del conjunto, manteniendo la junta en la parte inferior del tazón del filtro.
- Paso 4** Inserte el recipiente del filtro superior y la junta blanca en el desagüe del fregadero.
- Paso 5** Mantenga el sello inferior dentro del anillo del recipiente de desechos y alinee debajo del orificio de drenaje del fregadero.
- Paso 6** Con un tornillo, conecte tanto el recipiente superior al recipiente de desechos inferior.

- Étape 1** Retirez le panier-filtre de l'ensemble de vidange.
- Étape 2** Dévissez et retirez la vis filetée de l'ensemble de vidange.
- Étape 3** Retirez la cuve de la crépine supérieure et la bague d'étanchéité blanche de l'assemblage, en gardant le joint sur la face inférieure de la cuve de la crépine.
- Étape 4** Insérez la cuvette de la crépine supérieure et le joint blanc dans le drain de l'évier.
- Étape 5** Gardez le joint inférieur à l'intérieur de l'anneau du bac à déchets et alignez-le sous le trou de vidange de l'évier.
- Étape 6** À l'aide d'une vis, connectez le bol supérieur au bac à déchets inférieur.

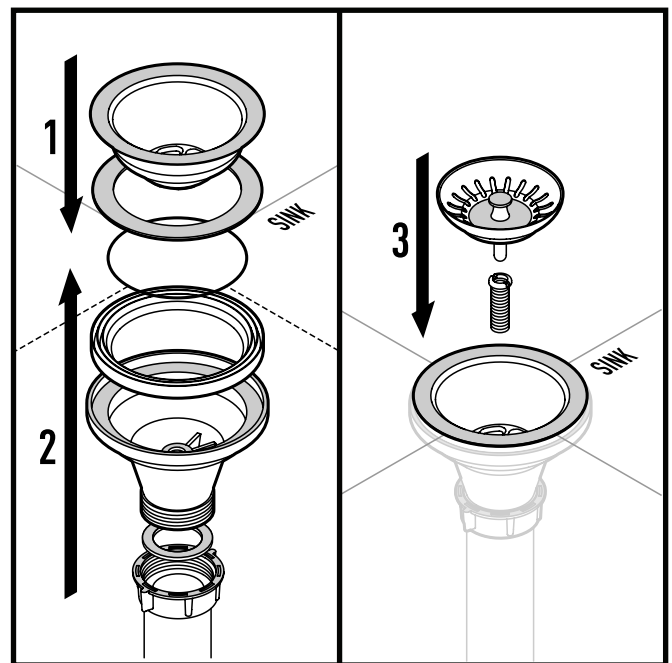

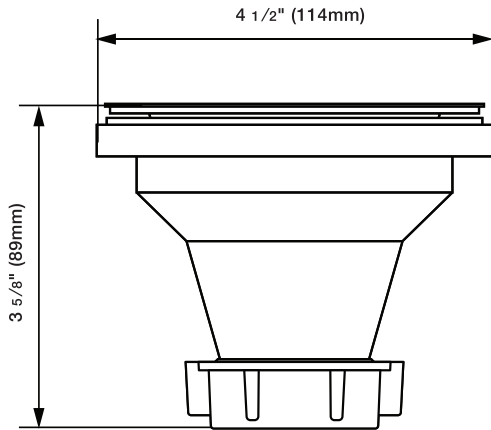

SIDE VIEW / VUE DE CÔTÉ / VISTA LATERAL

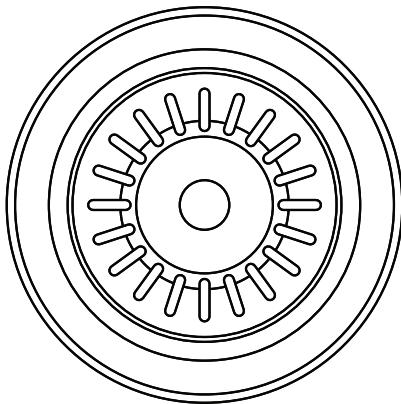

TOP VIEW / VISTA SUPERIOR / VUE DE DESSUS

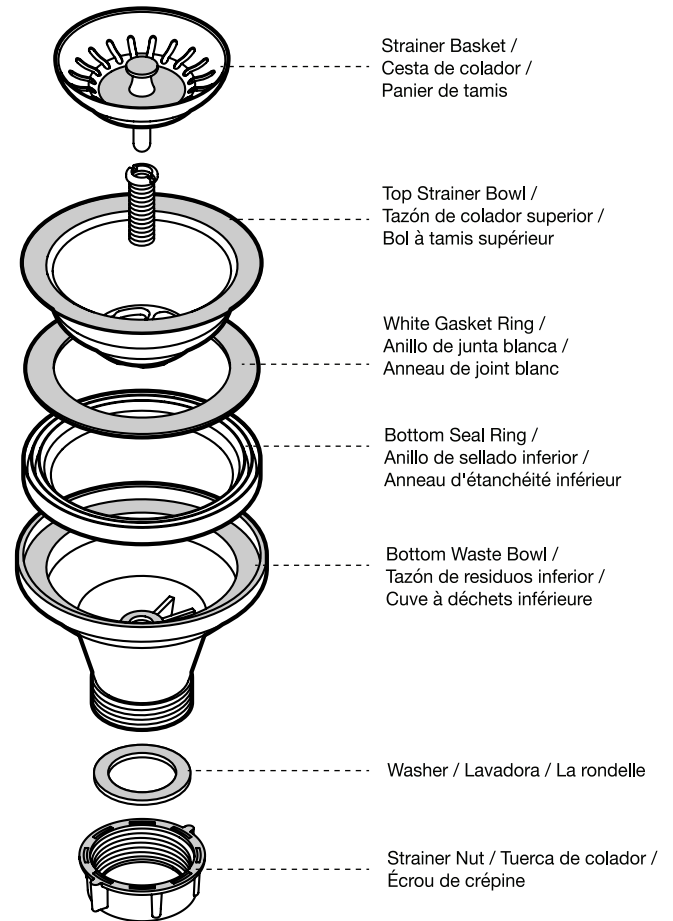

REGISTER YOUR PRODUCT REGISTRAR SU PRODUCTO ENREGISTREZ VOTRE PRODUIT

In order to activate your warranty, you must register your product.

Es necesario registrar su producto para activar su garantía

Pour activer votre garantie, vous devrez enregistrer votre produit.



vigoindustries.com/register

QUESTION? / ¿PREGUNTA? / QUESTION?

For installation help, missing or replacement parts, please contact our product specialist for consultation.

Para obtener ayuda con la instalación, piezas faltantes o de repuesto, comuníquese con nuestro especialista en productos para consultarlo.

Pour obtenir de l'aide lors de l'installation, des pièces manquantes ou des pièces de rechange, veuillez contacter notre spécialiste en produits pour obtenir des conseils.

+1 866-591-7792 (Option 2) (9:30am - 5:30pm EST)

sf@vigoindustries.com

VIGO reserves the right to make revisions without prior notice. For the most updated specifications, please go to: www.vigoindustries.com

VIGO se reserva el derecho de realizar revisiones sin previo aviso. Para obtener las especificaciones más actualizadas, visite: www.vigoindustries.com

VIGO se réserve le droit d'effectuer des révisions sans préavis. Pour les spécifications les plus récentes, veuillez consulter: www.vigoindustries.com