

ASSEMBLY AND INSTALLATION INSTRUCTIONS

T0698 / T0699

WARNING: TO AVOID RISK OF ELECTRICAL SHOCK, BE SURE TO SHUT OFF POWER BEFORE INSTALLING OR SERVICING THIS FIXTURE.

NOTES: 1. Before installing, consult local electrical codes for wiring and grounding requirements.
2. READ AND SAVE THESE INSTRUCTIONS.

Hardware Package (included):

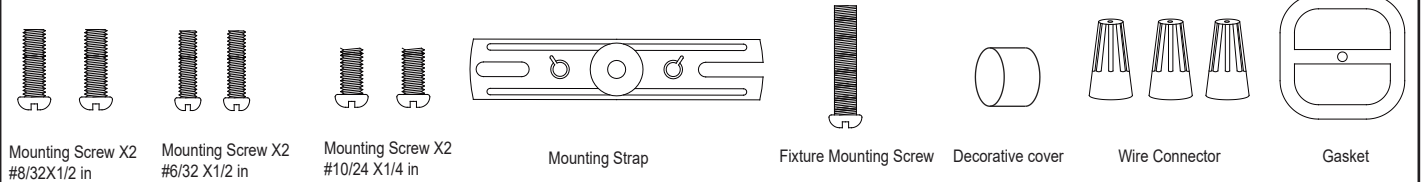

Tools Needed:

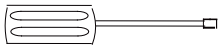

(1) Phillips-head Screwdriver

1. Phillips-head screwdriver for attaching mounting screws to mounting strap, mounting bracket and fixture to mounting bracket.

Important to Know:

1. If you are not familiar with state and local electrical codes, it is recommended that you consult with a qualified electrician.
2. This fixture requires a 120 VAC, 60 Hz power source.
3. For general safety and to avoid any possible damage to the sensor, be sure the power is switched "off" before adjustment.

Maximum Wattage: 26 W

Working Temperature Range: - 13°F ~ 113°F

Features:

1. Energy saving LED fixture.
2. Motion sensor: turns light ON automatically when motion is detected and turns light OFF or remains in low-level brightness when motion stops.
3. Photocell keeps the light OFF during daylight hours.
4. When in manual override mode, use wall switch to keep the light ON full brightness during the night.

Note: Fixture can be wall mounted or eave mounted.

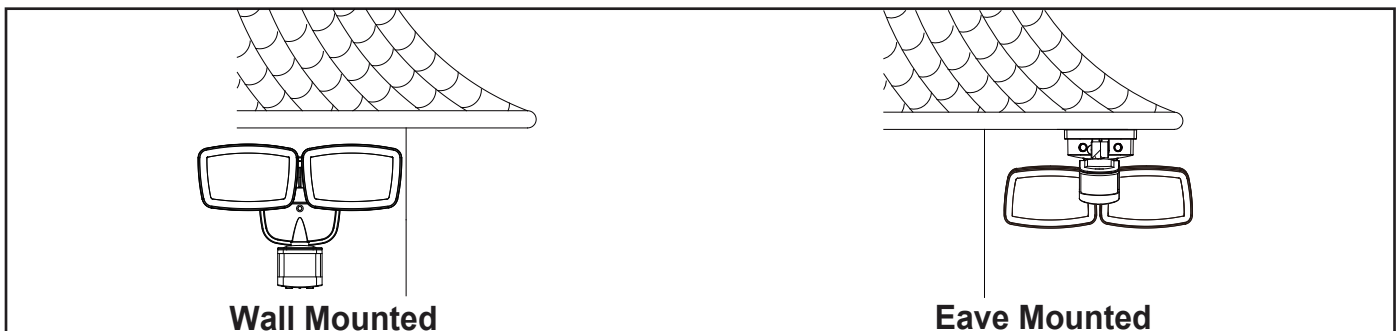

Read notes section on page 4 for additional information about mounting location of fixture.

Light fixture and sensor should be mounted as shown above when installed (depending upon type of installation)

Before installing the light fixture under an eave, the sensor head must be rotated as shown in the next two steps for proper operation and to avoid the risk of electrical shock.

For eave mounted only:

- Swing the sensor head towards the back plate.

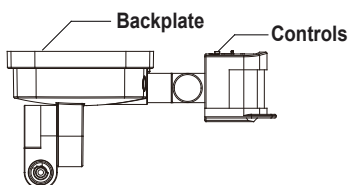

- Rotate the sensor head clockwise 180° so the controls face down

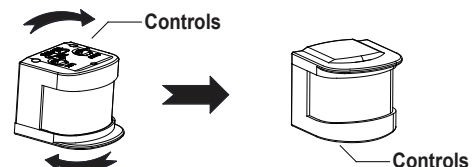

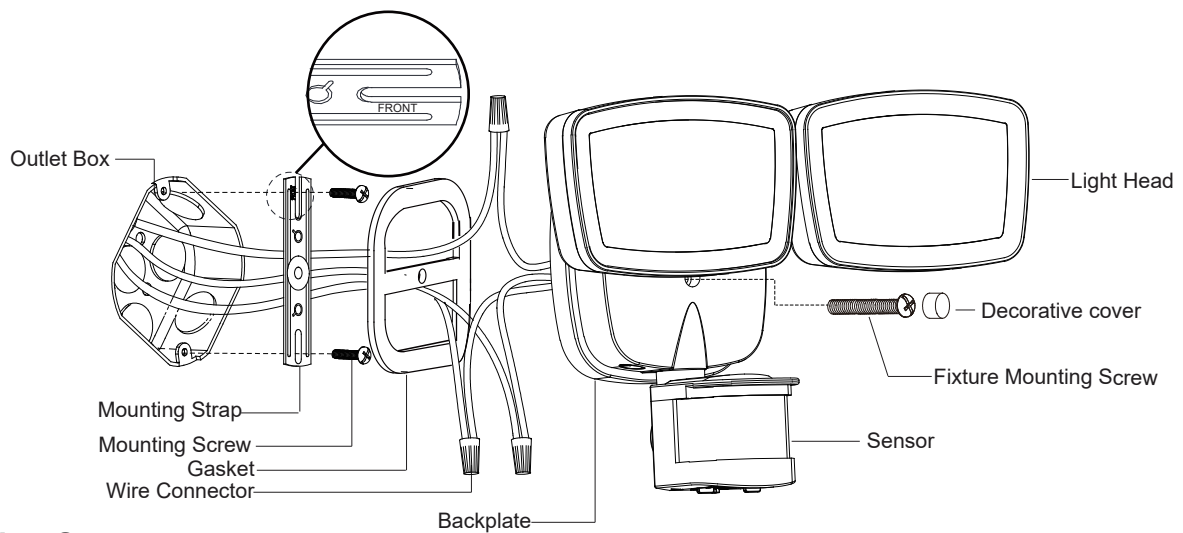

Installation Steps

Turn off the power at fuse or circuit box.

1. Install the mounting strap to the outlet box with the stamped word "FRONT" facing away from the outlet box, using two mounting screws that best fit the outlet box. Back plate should sit flush against wall surface when secured. (Choose one matching pair of suitable mounting screws from the 3 pairs provided)
2. Fixture wires thread through gasket, then attach the gasket into back plate.
3. Pull out the source wires from the outlet box. Make wire connections using wire connectors as follows:
 - Connect the black wire from the fixture to the "hot" wire from the power source. (black)
 - Connect the white wire from the fixture to the neutral wire from the power source. (white)
 - Connect the grounding wire from the fixture to the ground wire from the power source. (green / yellow insulation)
 Carefully tuck the wires back into the outlet box.
4. Attach the backplate of the light to the mounting strap, secure it with the fixture mounting screw.
5. Push the decorative cover firmly into the fixture mounting screw hole on the light.
6. With silicone caulking compound, caulk completely around where the backplate meets the wall surface.

CAUTION: Be sure to caulk completely where the back plate meets the wall surface to prevent water from seeping into the outlet box.

Turn on the power at fuse or circuit box.

Adjusting the Sensor Head:

1. Aim sensor head toward desired detection area, maintaining a 5° - 40° downward angle to allow moisture to drain.

Note: Make sure sensor head is positioned with controls facing toward the ground.
2. You can move the sensor head up and down to change the coverage area. (See Fig. 1)

Note: Range set too high may increase false triggering.
(See Fig. 2 and Fig. 3)

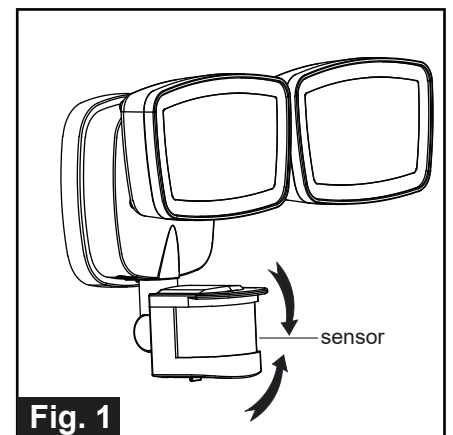

Fig. 1

Fig. 2

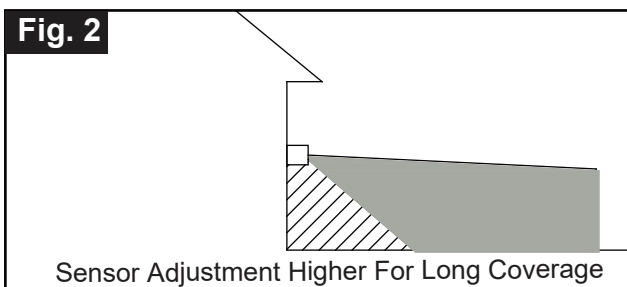
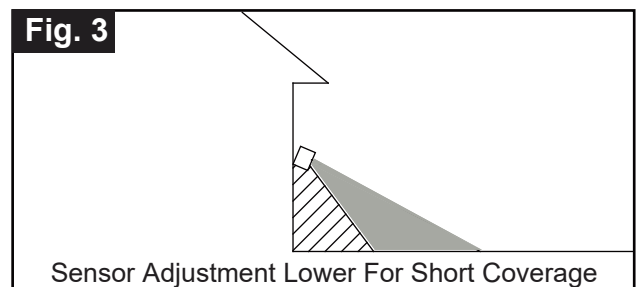

Fig. 3



Sensitivity of Motion Sensor

- You can adjust the sensitivity of the motion sensor by using the “SENS” knob located on the right side of the bottom surface of the sensor. (See Fig. 4)
- Adjust motion sensor sensitivity to achieve desired performance.
- Approximate range for each setting from 10ft to 70ft.

Adjusting the Light Head:

1. Gently grasp the light heads and move them up or down, left or right to adjust the light coverage area. Keep the light heads at least 1” (25mm) away from the sensor.(See Fig. 5)
2. Keep the light heads 30° below horizontal to avoid water damage and electrical shock.

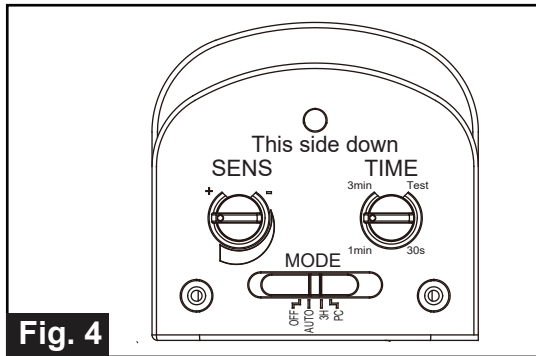

Fig. 4

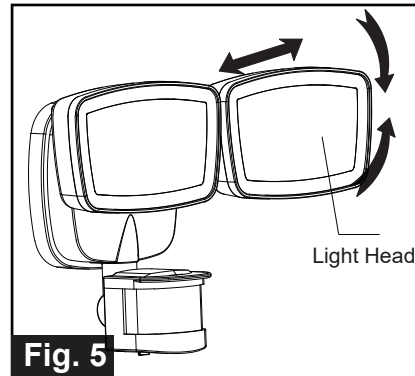

Fig. 5

Functions and Operations

Choose a mode by sliding the switch on the bottom of the sensor of the fixture. (See Fig.4)

Note: When power is first applied, the light will be on and warm up lasts 30 seconds.

1. TEST MODE (daytime and nighttime operation.)
 - Rotate “TIME” Delay knob arrow on the right side of the sensor head to the "Test" position.
 - The light turns to high-level brightness (5000K) when motion is detected, and stays on as long as the motion continues. Then it reverts back to low-level ~ 30% brightness (2700K) about 5 seconds after motion is no longer detected.
2. OFF MODE (nighttime operation only)
 - In "OFF" mode, slide the “TIME” Delay knob to the desired time(30s/1min/3min). At dusk, the light stays off, the light turns to high-level brightness (5000K) when motion is detected, and stays on as long as motion continues. When the motion is no longer detected, it remains on for the predetermined shut-off delay time you set (30s/1min/3min), and then turns off automatically.
 - The light turns off automatically at dawn.
3. AUTO MODE (nighttime operation only)
 - In "AUTO" mode, rotate "TIME" Delay knob to the desired time setting (30s/1min/3min). At dusk, the light turns on to low-level ~ 30% brightness (2700K). When motion is detected, the light turns to high-level brightness (5000K) and stays on as long as motion continues. When the motion is no longer detected, the light at high-level brightness (5000K) remains on for the predetermined time you set (30s/1min/3min), then switches back to low-level ~ 30% brightness (2700K) automatically.
 - The light turns off automatically at dawn.
4. PC MODE (nighttime operation only)
 - In "PC" mode, the light will turn on at full brightness (5000K) at dusk and remains on until dawn.
5. 3 HOURS (3H) MODE (nighttime operation only)
 - In “3H” mode, the light turns to high-level brightness (5000K) at dusk, and stays on for 3 hours, then it turns to low-level ~ 30% brightness (2700K). It turns to high-level brightness (5000K) when motion is detected, and stays on as long as motion continues. When motion is no longer detected, it remains on for the predetermined shut-off delay time you set (30s/1min/3min), then returns to the low-level ~ 30% brightness (2700K) automatically.
 - The light turns off automatically at dawn.

6. Manual Override (nighttime operation only)

- To temporarily override the settings in "OFF" or "AUTO" or "3H" mode for on-demand continuous high-level brightness at night, turn the wall switch off then turn it on twice within 3 seconds, the light remains on all night long. To shift back to "OFF" or "AUTO" or "3H" mode, turn the wall switch off then turn it on twice within 3 seconds again. (See Fig.6)
- The light turns off automatically at dawn.

Note: To make sure the above functions operate properly, always keep the wall switch in the ON position (including the daytime).

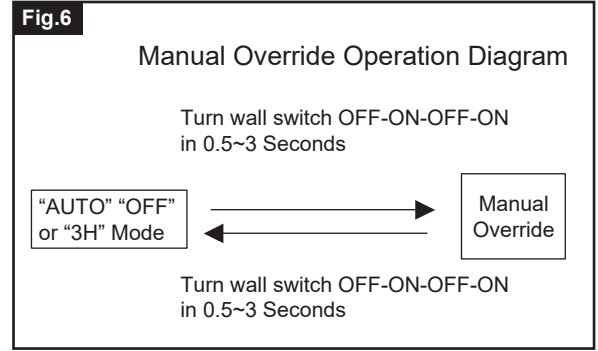

Customization Options:

Shut-off Delay

- The shut-off delay is the length of time the light will stay at brightness after motion is detected.
- You can set the shut-off delay by rotating the "TIME" Delay knob arrow so it points to the desired time setting (30s/1min/3min). To increase the shut-off delay, turn the knob clockwise. To decrease the shut-off delay, turn the knob counterclockwise.

Notes:

1. The sensitivity of the motion sensor will increase as the environmental temperature gets cooler. For best performance, gently clean the lens with a soft cloth every 1 or 2 months to ensure maximum sensitivity.
2. For best performance, install fixture at least 8 feet above the ground. At such a height, the fixture will provide a detection distance of up to 70 feet at 77 degrees Fahrenheit. (See Fig.7)
3. The sensor detects movement across a detection range of 180 degrees. (See Fig.8)
4. The sensor will be more sensitive to motion across its detection path than motion directly towards it. (See Fig.9)
5. To reduce possible nuisances, do not mount the fixture near a heat source like an air conditioner, vent or furnace exhaust, or in a direction facing any reflective object or other nearby light source.

Troubleshooting

---The light does not work:

1. Make sure the wall switch and circuit breaker are on.
2. Make sure the wiring is correct.
3. Cover the sensor with dark color cloth to verify that the ambient light level is not too high.

---The light comes on for no apparent reason:

1. Re-aim the motion sensor.
2. Decrease the sensitivity setting.
3. Do not use a dimmer or timer to control the light fixture. Replace the dimmer or timer with a standard on/off wall switch.

---The light flashes on and off:

1. Reposition the light head away from the motion sensor.
2. Reposition the motion sensor.
3. The motion sensor is in "TEST" mode and warm up.

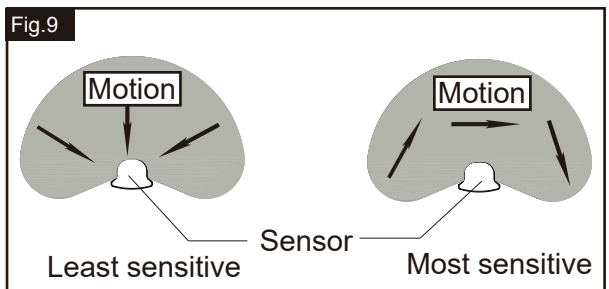
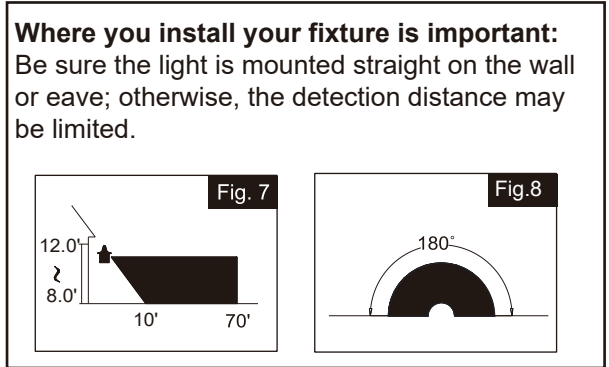

The following parts are available for re-order if damaged or missing.

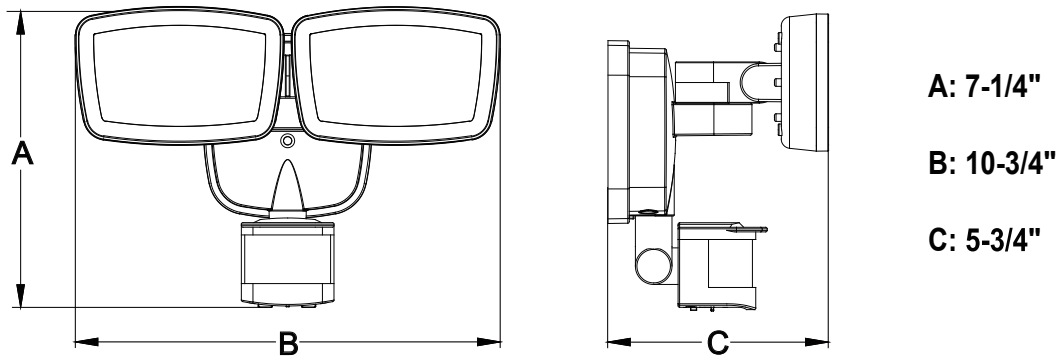
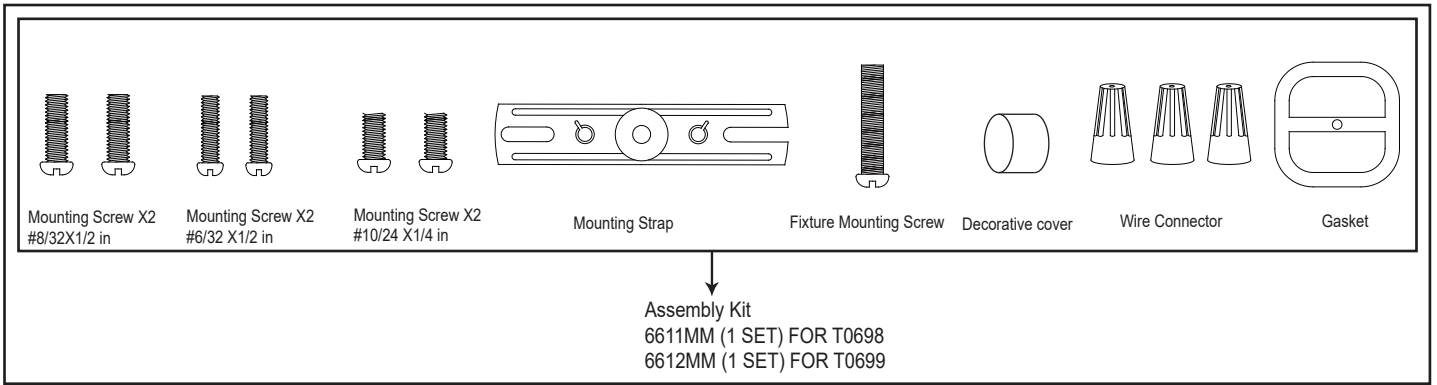

5 Year Limited Warranty

Vaxcel warrants all of our products against defects in workmanship and finishes for one year following the date of shipment.

In addition:

- Any product with an integrated motion sensor or dusk-to-dawn photocell is supported by a 5-year warranty for the functionality of the product.
- Any product with integrated LED modules is covered by a 5-year warranty on the LED functionality.

Exclusions: This warranty does not include the failure of products from extreme acts of nature; environmental conditions not suited for the products intended use; operation in temperatures outside of the range specified in the instruction manual; usage with improper power supply, power surges or dips. For coastal locations, some corrosion is considered normal for the environment.

Vaxcel reserves the right to repair, replace or issue a credit for any properly installed product, provided it is returned per RMA instruction. This warranty is limited to the cost of the product only and does not extend to transportation, installation or replacement costs.

How can warranty service be obtained?

info@vaxcel.com

1-800-482-9235

INSTRUCCIONES DE ENSAMBLAJE E INSTALACIÓN

T0698 / T0699

ADVERTENCIA: PARA EVITAR EL RIESGO DE CHOQUE ELÉCTRICO, ASEGÚRESE DE APAGAR LA ENERGÍA ANTES DE INSTALAR O HACER EL MANTENIMIENTO DE ESTE ARTEFACTO.

NOTAS: 1. Antes de instalar, consulte los códigos de electricidad locales para ver los requisitos de cableado y conexión a tierra.
2. LEA Y GUARDE ESTAS INSTRUCCIONES.

Paquete de ferretería (incluido):

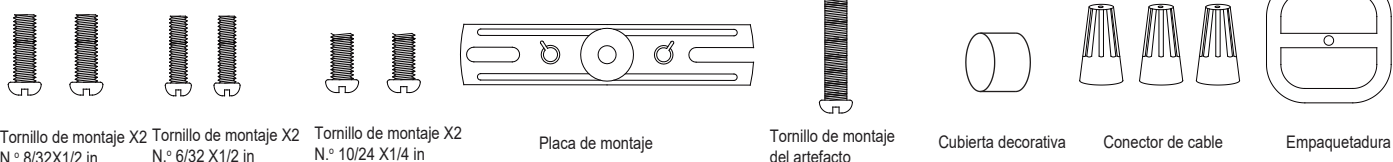

Herramientas necesarias:

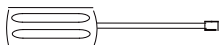

(1) Destornillador Phillips

1. Destornillador Phillips para instalar los tornillos de montaje en la placa de montaje, la ménsula de montaje y el artefacto en la ménsula de montaje.

Información importante:

1. Si no está familiarizado con los códigos de electricidad estatales y locales, se recomienda que consulte a un electricista calificado.
2. Este artefacto requiere una fuente de energía de CA de 120 V y 60 Hz.
3. Para fines de seguridad en general y para evitar cualquier posible daño al sensor, asegúrese de que la energía esté apagada (posición "off") antes de realizar cualquier ajuste.

Vataje máximo: 26 W

Rango de temperatura de funcionamiento:
-13 °F ~ 113 °F (-25 °C ~ 45 °C)

Características:

1. Artefacto LED de ahorro de energía.
2. Sensor de movimiento: enciende la luz automáticamente cuando se detecta movimiento y la apaga o la deja en brillo de nivel bajo cuando el movimiento se detiene.
3. La fotocélula mantiene apagada la luz durante las horas diurnas.
4. Cuando está en el modo de desactivación manual, use el interruptor de pared para mantener la luz encendida con el brillo máximo durante la noche.

Nota: El artefacto se puede instalar en la pared o en el alero.



Lea la sección de notas en la página 4 para obtener información adicional sobre la ubicación de montaje del artefacto. El artefacto de luz y el sensor deben montarse como se muestra arriba cuando se instalen (dependiendo del tipo de instalación). Antes de instalar el artefacto de iluminación debajo de un alero, el cabezal sensor debe girarse como se muestra en los siguientes dos pasos para obtener un funcionamiento adecuado y para evitar el riesgo de choque eléctrico.

Solo para el montaje en un alero:

- Mueva el cabezal sensor hacia la placa trasera.

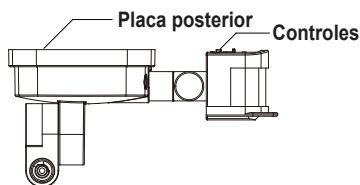

- Gire el cabezal sensor 180° hacia la derecha para que los controles queden orientados hacia abajo.

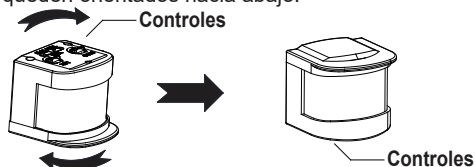

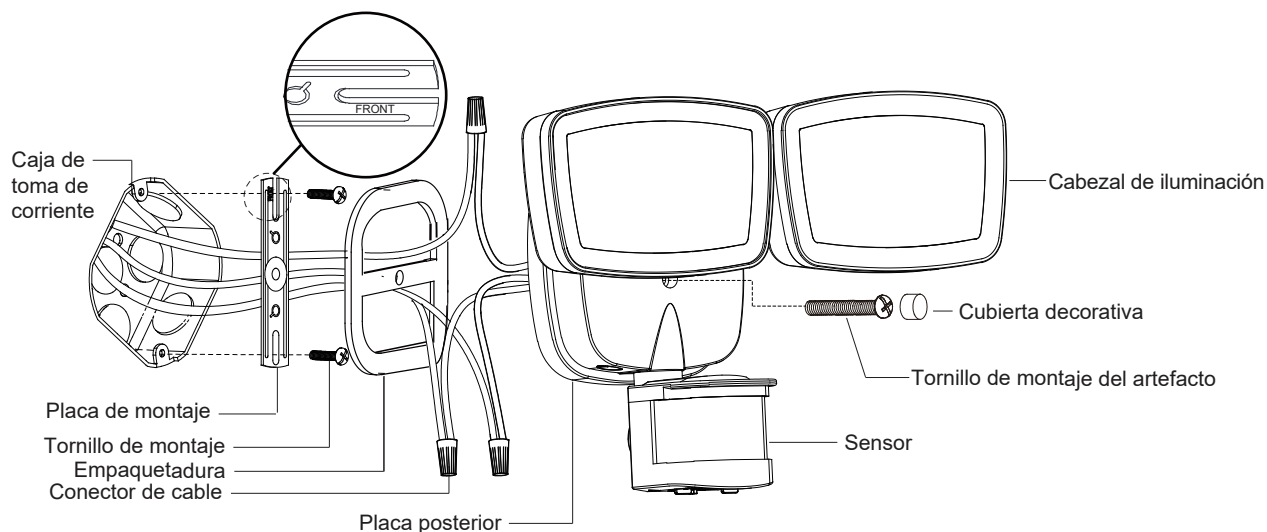

Pasos de la instalación

Apague la corriente en la caja de fusibles o de circuitos.

1. Instale la placa de montaje a la caja de toma de corriente, con la palabra "FRONT" (frente) hacia afuera, usando dos tornillos de montaje que se ajusten mejor a la caja de toma de corriente. La placa trasera debe quedar apoyada al ras sobre la superficie de la pared una vez que quede asegurada. (Elija un par de tornillos de montaje adecuados iguales entre los 3 pares que se proporcionan).
2. Pase los cables del artefacto a través de la empaquetadura, luego adjunte la empaquetadura a la placa trasera.
3. Tire hacia afuera los cables de alimentación de la caja de toma de corriente. Haga las conexiones de los cables usando los conectores de cable de la siguiente manera:
 - Conecte el cable negro del artefacto al cable "vivo" de la fuente de energía. (negro)
 - Conecte el cable blanco del artefacto al cable neutro de la fuente de energía. (blanco)
 - Conecte el cable de descarga a tierra del artefacto al cable de descarga a tierra de la fuente de energía. (aislamiento verde/amarillo)
 Vuelva a poner con cuidado los cables nuevamente en la caja de toma de corriente.
4. Adjunte la placa posterior del artefacto de luz a la placa de montaje, asegúrela con el tornillo de montaje del artefacto.
5. Presione la cubierta decorativa firmemente en el orificio del tornillo de montaje del artefacto en el foco.
6. Con compuesto de calafateo de silicona, calafatee completamente alrededor donde la placa posterior se une a la superficie de la pared.

PRECAUCIÓN: Asegúrese de calafatear completamente donde la placa trasera se une a la superficie de la pared para evitar que se filtre agua hacia la caja de toma de corriente.

Encienda la corriente en la caja de fusibles o de circuitos.

Ajuste del cabezal sensor:

1. Apunte el cabezal sensor hacia la zona de detección deseada, manteniendo un ángulo hacia abajo de 5° a 40° para permitir que la humedad drene.

Nota: Asegúrese de que el cabezal sensor quede posicionado con los controles orientados al suelo.

2. Puede mover el cabezal sensor hacia arriba y hacia abajo para cambiar la zona de cobertura. (Vea la Fig. 1)

Nota: Si el rango se ajusta demasiado alto puede aumentar las instancias de falsa activación.

(Vea la Fig. 2 y la Fig. 3)

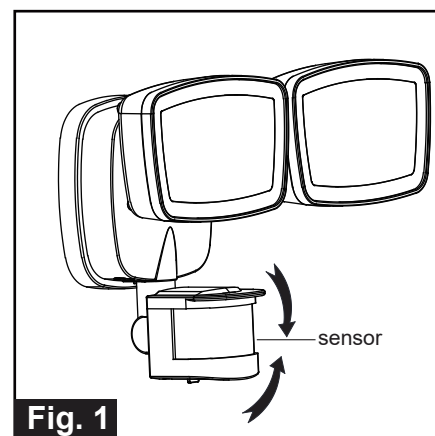
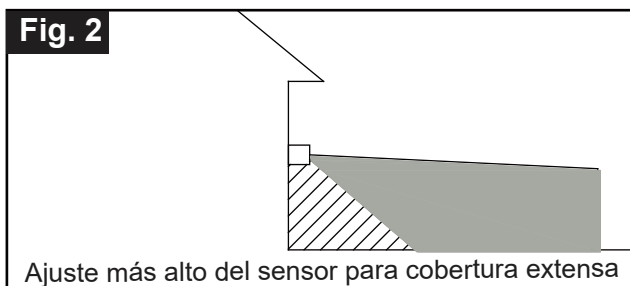

Fig. 1

Fig. 2



Ajuste más alto del sensor para cobertura extensa

Fig. 3

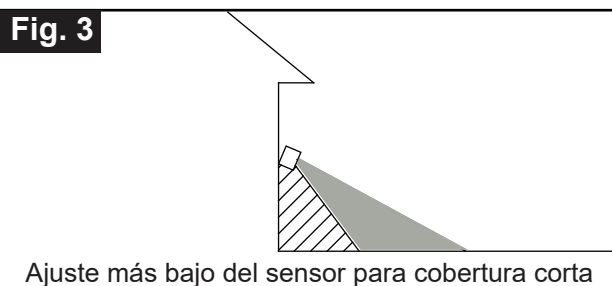

Ajuste más bajo del sensor para cobertura corta

Sensibilidad del sensor de movimiento

- Puede ajustar la sensibilidad del sensor de movimiento usando la perilla de sensibilidad ("SENS") ubicada a la izquierda en la superficie inferior del sensor. (Vea la Fig. 4)
- Ajuste la sensibilidad del sensor de movimiento para lograr el rendimiento deseado.
- Aproxime el rango para cada ajuste de 10 a 70 ft (3 a 21 m).

Ajuste del cabezal de iluminación:

1. Tome con cuidado los cabezales de iluminación y muévalos hacia arriba o hacia abajo, a la izquierda o a la derecha para ajustar el área de cobertura de la luz. Mantenga los cabezales de iluminación a una distancia de al menos 1 in (25 mm) del sensor. (Vea la Fig. 5).
2. Mantenga los cabezales de iluminación 30° por debajo de la horizontal para evitar daños provocados por el agua y choques eléctricos.

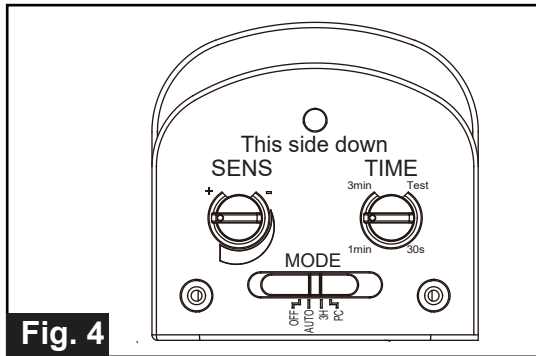

Fig. 4

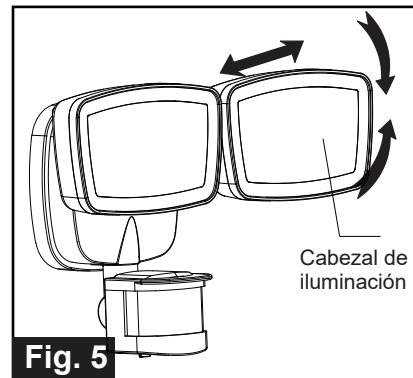

Fig. 5

Funciones y operaciones

Deslice el interruptor en la parte inferior del sensor del artefacto para elegir un modo. (Vea la Fig. 4)

Nota: Cuando se aplique la corriente por primera vez, la luz permanecerá encendida y la puesta a punto durará 30 segundos.

1. MODO DE PRUEBA (funcionamiento diurno y nocturno)
 - Gire la flecha perilla de tiempo de retraso ("TIME") que se encuentra en el lado izquierdo del cabezal sensor a la posición de prueba ("test").
 - La luz se enciende al brillo de nivel alto (5000K) cuando se detecta movimiento y permanece encendida mientras continúe el movimiento. Luego vuelve al brillo de nivel bajo al ~ 30 % (2700K) aproximadamente 5 segundos después de que ya no se detecta movimiento.
2. MODO APAGADO (solo funcionamiento nocturno)
 - En el modo de apagado ("OFF"), gire la perilla de tiempo de retraso ("TIME") al tiempo deseado (30s/1min/3min). Al anochecer, la luz permanece apagada, la luz se enciende al brillo de nivel alto (5000K) cuando se detecta movimiento y permanece encendida mientras continúe el movimiento. Cuando ya no se detecta movimiento, permanece encendida durante el tiempo de retraso de apagado predeterminado que haya fijado (30s/1min/3min) y luego se apaga automáticamente.
 - La luz se apaga automáticamente al amanecer.
3. MODO AUTOMÁTICO (solo funcionamiento nocturno)
 - En el modo automático ("AUTO"), gire la perilla de tiempo de retraso ("TIME") al tiempo deseado (30s/1min/3min). Al anochecer, la luz se enciende al brillo de nivel bajo al ~ 30 % (2700K). Cuando se detecta movimiento, la luz se enciende al brillo de nivel alto (5000K) y permanece encendida mientras continúe el movimiento. Cuando ya no se detecta movimiento, la luz permanece encendida al brillo de nivel alto (5000K) durante el tiempo predeterminado que haya fijado (30s/1min/3min) y luego vuelve a cambiar automáticamente al brillo de nivel bajo de ~ 30 % (2700K).
 - La luz se apaga automáticamente al amanecer.
4. MODO PC (solo funcionamiento nocturno)
 - En el modo "PC", la luz se encenderá al brillo máximo (5000K) al anochecer y permanecerá encendida hasta el amanecer.
5. MODO de 3 HORAS (3H) (solo funcionamiento nocturno)
 - En el modo de "3H", la luz pasa al brillo de nivel alto (5000K) al anochecer y permanece encendida durante 3 horas, luego pasa al brillo de nivel bajo al ~ 30 % (2700K). Se enciende al brillo de nivel alto (5000K) cuando se detecta movimiento y permanece encendida mientras continúe el movimiento. Cuando ya no se detecta movimiento, permanece encendida durante el tiempo de retraso de apagado predeterminado que haya fijado (30s/1min/3min) y luego vuelve al brillo de nivel bajo al ~ 30 % (2700K) automáticamente.
 - La luz se apaga automáticamente al amanecer.

6. Desactivación manual (solo funcionamiento nocturno)
- Para desactivar temporalmente los ajustes en los modos de apagado, automático o de 3 horas para brillo de nivel alto continuo a demanda durante la noche, apague ("OFF") y encienda ("ON") el interruptor de pared dos veces en un lapso de 3 segundos, la luz permanecerá encendida durante toda la noche. Para volver al modo de apagado, automático o de 3 horas, vuelva a apagar ("OFF") y encender ("ON") dos veces el interruptor de pared en un lapso de 3 segundos. (Vea la Fig. 6)

- La luz se apaga automáticamente al amanecer.

Nota: Para asegurarse de que las funciones anteriores funcionen correctamente, siempre mantenga el interruptor de pared en la posición de encendido ("ON") (incluso durante las horas diurnas).

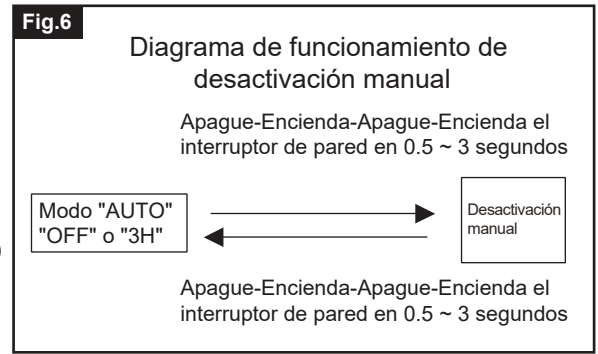

Opciones de personalización:

Retraso de apagado

- El retraso de apagado es el lapso de tiempo que la luz permanecerá en el brillo máximo después de que se detecte movimiento.
- Gire la flecha de la perilla de tiempo "TIME" para fijar el retraso de apagado para que apunte al ajuste de tiempo deseado (30s/1min/3min). Para aumentar el retraso de apagado, gire la perilla hacia la derecha. Para disminuir el retraso de apagado, gire la perilla hacia la izquierda.

Notas:

1. La sensibilidad del sensor de movimiento aumentará a medida que la temperatura ambiente se vuelva más fría. Para un mejor rendimiento, limpie con cuidado el lente con un paño suave cada 1 o 2 meses para asegurar una sensibilidad máxima.
2. Para un mejor rendimiento, instale el artefacto por lo menos a 8 ft (2.4 m) por encima del suelo. A esa altura, el artefacto proporcionará una distancia de detección de hasta 70 ft (21 m) a una temperatura de 77 °F (25 °C). (Vea la Fig. 7)
3. El sensor detecta movimiento en un rango de detección de 180°. (Vea la Fig. 8)
4. El sensor será más sensible al movimiento dentro de su rango de detección que al movimiento dirigido directamente hacia él. (Vea la Fig. 9)
5. Para reducir posibles molestias, no instale el artefacto cerca de una fuente de calor como por ejemplo un aire acondicionado, ventilación o escape de estufas, o en una dirección que quede frente a un objeto reflector u otra fuente de luz cercana.

Resolución de problemas

---La luz no funciona:

1. Asegúrese de que el interruptor de pared y la llave disyuntora estén encendidos.
2. Asegúrese de que el cableado esté correcto.
3. Cubra el sensor con un paño de color oscuro para verificar que el nivel de luz ambiente no es demasiado alto.

---La luz se enciende sin ningún motivo aparente:

1. Ajuste la dirección del sensor de movimiento.
2. Disminuya el ajuste de sensibilidad.
3. No use un regulador de intensidad o temporizador para controlar el artefacto de luz. Reemplace el regulador de intensidad o temporizador con un interruptor de pared de encendido/apagado estándar.

---La luz destella:

1. Reubique el cabezal de iluminación alejado del sensor de movimiento.
2. Reubique el sensor de movimiento.
3. El sensor de movimiento está en el modo de prueba ("TEST") y puesta a punto.

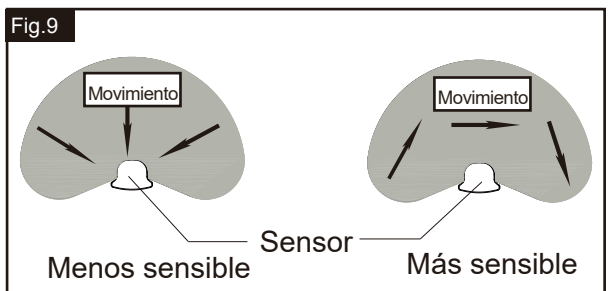
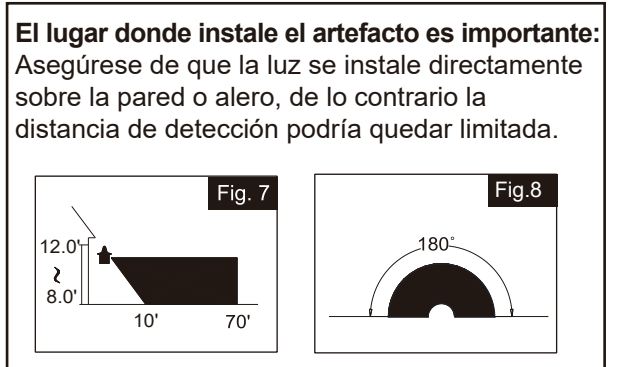

Las siguientes piezas están disponibles para pedido si están dañadas o faltan.

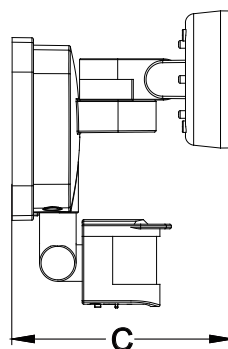
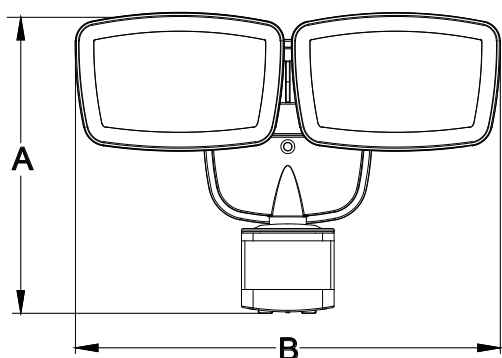
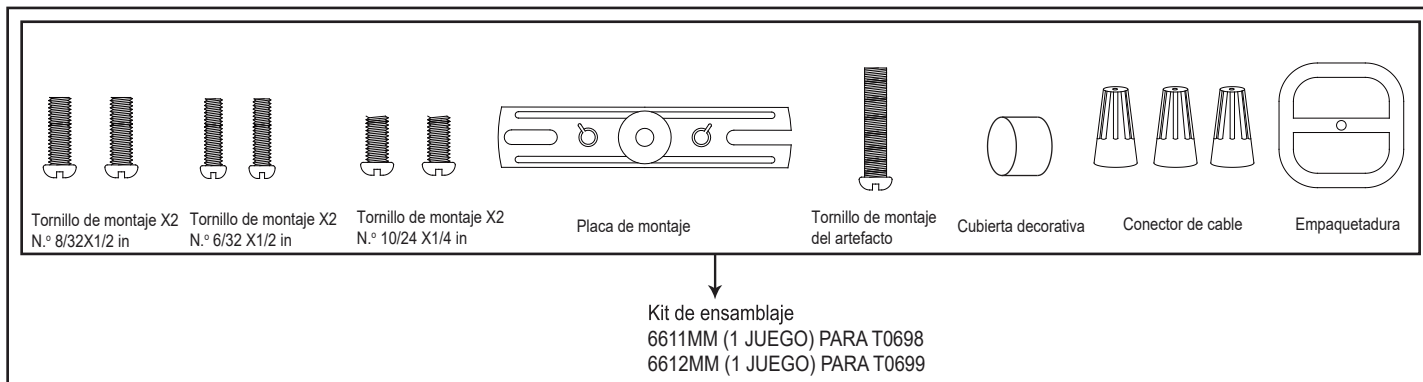

A: 7-1/4 in (18 cm) B:

10-3/4 in (27 cm) C:

5-3/4 in (15 cm)

Garantía limitada de 5 años

Vaxcel ofrece una garantía de un año en todos sus productos contra defectos de fabricación y acabado a partir de la fecha de envío.

Además:

- Cualquier producto con un sensor de movimiento integrado o una fotocélula crepuscular está respaldado por una garantía de 5 años para la funcionalidad del producto.
- Cualquier producto con módulos LED integrados está cubierto por una garantía de 5 años sobre la funcionalidad de los LED.

Exclusiones: Esta garantía no incluye el fallo de los productos debido a sucesos extremos de la naturaleza; condiciones ambientales no adecuadas para el uso previsto de los productos; funcionamiento a temperaturas fuera del rango especificado en el manual de instrucciones; uso con suministro de corriente inadecuado, sobretensiones o caídas de energía. En las zonas costeras, una cierta corrosión se considera normal para el medio ambiente.

Vaxcel se reserva el derecho de reparar, reemplazar o emitir un crédito por cualquier producto instalado correctamente, siempre que se devuelva según las instrucciones de RMA. Esta garantía se limita únicamente al costo del producto y no cubre los gastos de transporte, instalación o reemplazo.

¿Cómo se puede obtener el servicio de garantía?

info@vaxcel.com

1-800-482-9235

INSTRUCTIONS DE MONTAGE ET D'INSTALLATION

T0698 / T0699

AVERTISSEMENT : POUR ÉVITER TOUT RISQUE D'ÉLECTROCUTION, VEILLEZ À COUPER L'ALIMENTATION ÉLECTRIQUE AVANT L'INSTALLATION OU L'ENTRETIEN DE CE LUMINAIRE.

REMARQUES : 1. Avant l'installation, consultez les codes électriques locaux pour connaître les exigences en matière de câblage et de mise à la terre.
2. LISEZ ET CONSERVEZ CES INSTRUCTIONS.

Matériel (inclus) :

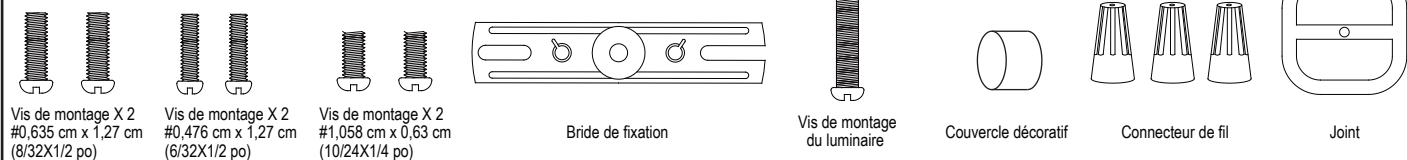

Outils nécessaires :

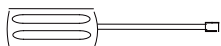

(1) Tournevis cruciforme

1. Tournevis cruciforme pour fixer les vis de montage à la bride de fixation, le support de montage et le luminaire au support de montage.

Important à savoir :

1. Si vous n'êtes pas familiarisé avec les codes électriques locaux et nationaux, il est recommandé de consulter un électricien qualifié.
2. Ce luminaire nécessite une source d'alimentation de 120 V c.a., 60 Hz.
3. Pour des raisons de sécurité et pour éviter d'endommager le détecteur, assurez-vous que l'alimentation est coupée avant de procéder au réglage.

Puissance maximale : 26 W

Plage de température de fonctionnement :

- 25°C ~ 45°C (- 13°F ~ 113°F)

Caractéristiques :

1. Luminaire DEL à faible consommation d'énergie.
2. Détecteur de mouvement : allume (ON) automatiquement la lumière lorsque le mouvement est détecté et éteint (OFF) la lumière ou reste en faible luminosité lorsque le mouvement s'arrête.
3. La cellule photoélectrique maintient la lumière éteinte (OFF) pendant la journée.
4. En mode Arrêt manuel, utilisez l'interrupteur mural pour maintenir la lumière ON (ALLUMÉE) en luminosité maximale pendant la nuit.

Remarque : Le luminaire peut être fixé au mur ou sur l'avancée de toiture.

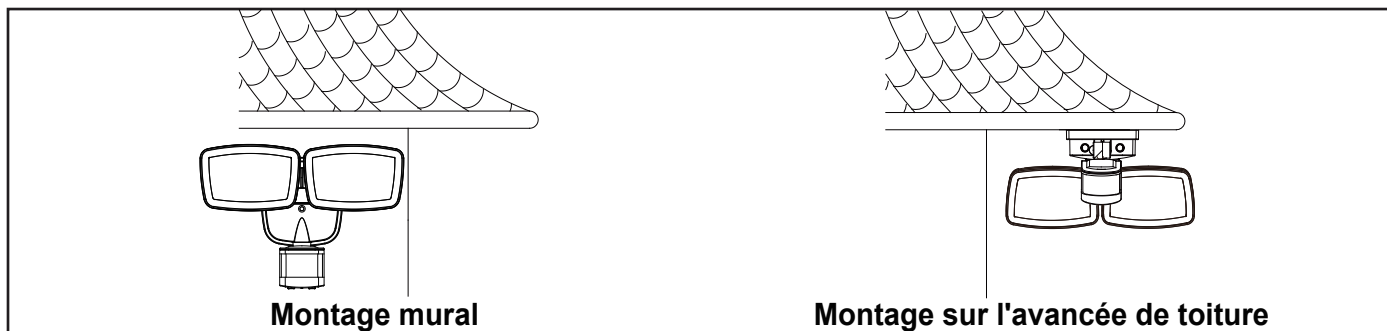

Lisez la section des notes de la page 4 pour plus d'informations sur l'emplacement de montage du luminaire.

Le luminaire et le détecteur doivent être montés comme indiqué ci-dessus lors de l'installation (en fonction du type d'installation).

Avant d'installer le luminaire sous une avancée de toiture, la tête du détecteur doit être tournée comme indiqué dans les deux étapes suivantes pour un fonctionnement correct et pour éviter tout risque de choc électrique.

Pour l'installation sous l'avancée de toiture uniquement :

- Faites pivoter la tête du détecteur vers la plaque arrière.

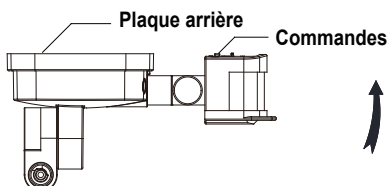

- Tournez la tête du détecteur dans le sens des aiguilles d'une montre de 180° de façon à ce que les commandes soient orientées vers le bas.

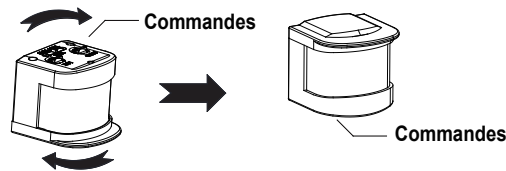

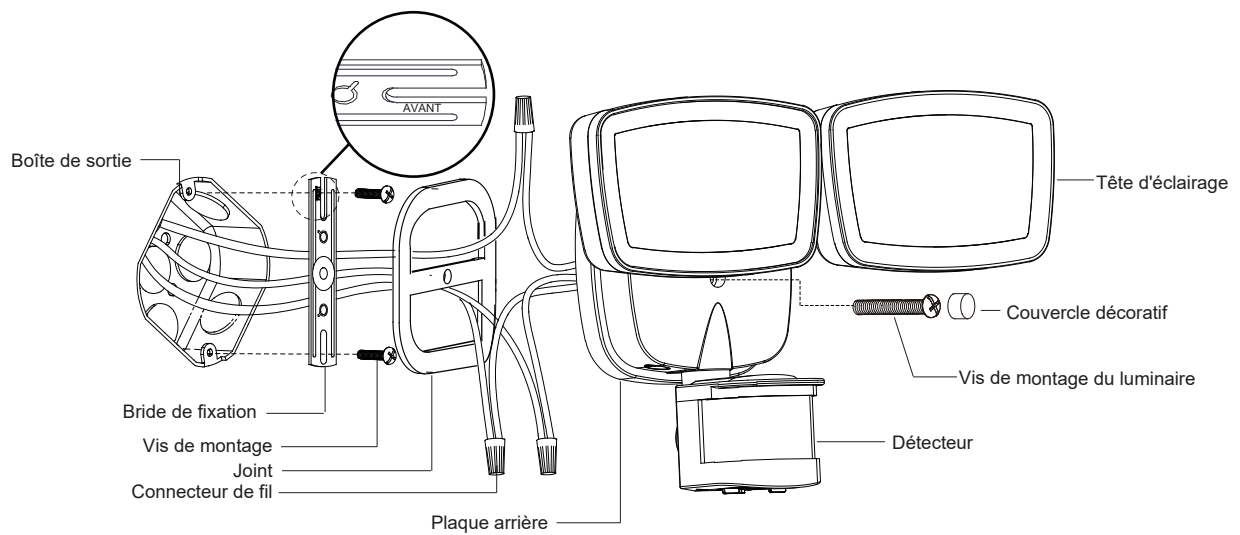

Étapes d'installation

Coupez le courant au niveau du coffret de fusibles ou du boîtier de disjoncteur.

1. Installez la bride de fixation sur la boîte de sortie en plaçant le mot « FRONT » vers l'avant, du côté opposé à la boîte de sortie, à l'aide de deux vis de montage qui conviennent le mieux à la boîte de sortie. La plaque arrière doit reposer contre la surface du mur lorsqu'elle est fixée. (Choisissez une paire de vis de montage correspondante parmi les 3 paires fournies)
2. Les fils du luminaire passent à travers le joint, puis fixent le joint à la plaque arrière.
3. Sortez les fils d'alimentation de la boîte de sortie. Connectez les fils à l'aide des connecteurs de fils comme suit :
 - Connectez le fil noir du luminaire au fil « chaud » de la source d'alimentation. (noir)
 - Connectez le fil blanc du luminaire au fil neutre de la source d'alimentation. (blanc)
 - Connectez le fil de mise à la terre du luminaire au fil de mise à la terre de la source d'alimentation. (isolation verte/jaune).
 Rentrez soigneusement tous les fils dans la boîte de sortie.
4. Fixez la plaque arrière du luminaire à la bride de fixation, puis fixez-la à l'aide de la vis de montage du luminaire.
5. Poussez fermement le couvercle décoratif dans le trou de la vis de montage du luminaire sur la lampe.
6. Avec un composé de calfeutrage en silicone, calfeutrez complètement autour de l'endroit où la plaque arrière rencontre la surface du mur.
MISE EN GARDE : Veillez à calfeutrer complètement l'endroit où la plaque arrière rejoint la surface du mur pour empêcher l'eau de s'infiltrer dans la boîte de sortie.

Mettez l'appareil sous tension au niveau du coffret de fusibles ou du boîtier de disjoncteur.

Réglage de la tête du détecteur :

1. Orientez la tête du détecteur vers la zone de détection souhaitée, en maintenant un angle de 5° à 40° vers le bas pour permettre à l'humidité de s'écouler.
 Remarque : Veillez à ce que la tête du détecteur soit positionnée de manière à ce que les commandes soient orientées vers le sol.
2. Vous pouvez déplacer la tête du détecteur de haut en bas pour modifier la zone de couverture. (Voir Fig. 1)
Remarque : La portée réglée trop haut peut augmenter les déclenchements intempestifs.
 (Voir Fig. 2 et Fig. 3)

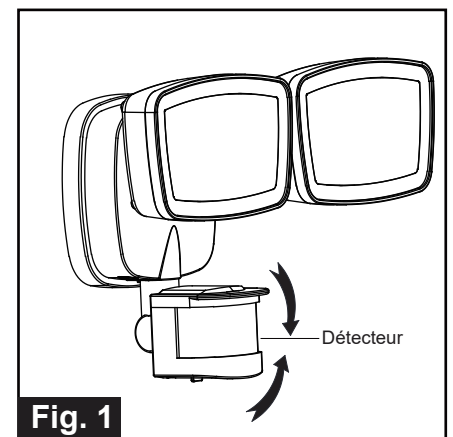
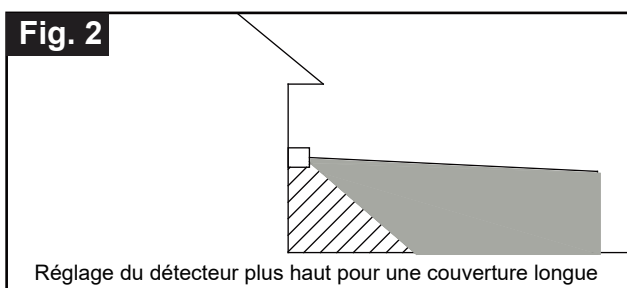
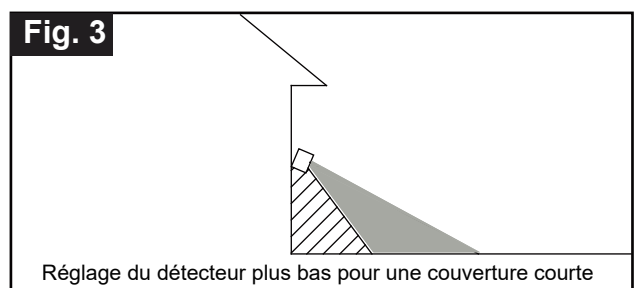

Fig. 1



Réglage du détecteur plus haut pour une couverture longue



Réglage du détecteur plus bas pour une couverture courte

Sensibilité du détecteur de mouvement

- Vous pouvez régler la sensibilité du détecteur de mouvement en utilisant le bouton « SENS » situé sur le côté droit de la surface inférieure du détecteur. (Voir Fig. 4)
- Réglez la sensibilité du détecteur de mouvement pour obtenir les performances souhaitées.
- Portée approximative pour chaque réglage de 3 m (10 pi) à 21 m (70 pi).

Réglage de la tête d'éclairage :

1. Saisissez doucement les têtes d'éclairage et inclinez-les vers la gauche ou vers la droite pour régler la zone de couverture lumineuse. Maintenez les têtes d'éclairage à une distance d'au moins 25 mm (1 po) du détecteur. (Voir Fig. 5)
2. Gardez les têtes d'éclairage à 30 degrés sous l'horizontale pour éviter les dommages causés par l'eau et un choc électrique.

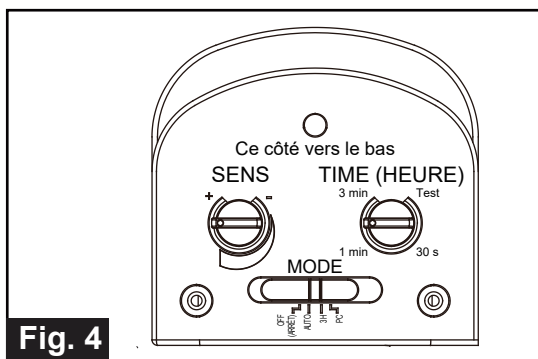

Fig. 4

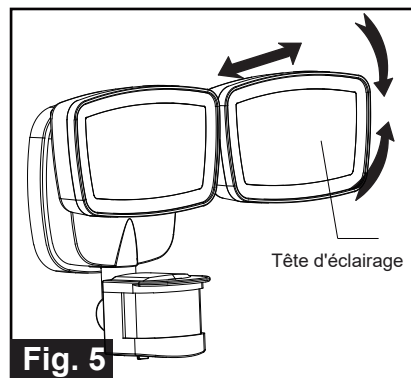

Fig. 5

Fonctions et fonctionnement :

Choisissez un mode en faisant glisser l'interrupteur situé sous le détecteur du luminaire. (Voir Fig. 4)

Remarque : Lors de la première mise sous tension, le voyant s'allume et le préchauffage dure 30 secondes.

1. **MODE TEST** (fonctionnement diurne et nocturne)
 - Tournez la flèche du bouton de temporisation « TIME » du côté droit de la tête du détecteur sur la position « Test ».
 - La lumière s'allume à un niveau de luminosité élevé (5000 K) lorsqu'un mouvement est détecté, et reste allumée tant que le mouvement continue. Elle revient ensuite à une luminosité ~ 30 % (2700 K) environ 5 secondes après que le mouvement n'est plus détecté.
2. **MODE Off** (fonctionnement nocturne uniquement)
 - En mode « OFF », faites glisser le bouton de temporisation « TIME » sur la durée souhaitée (30 s/1 min/3 min). Au crépuscule, la lumière reste éteinte et passe à un niveau de luminosité élevé (5000 K) lorsqu'un mouvement est détecté, et reste allumée tant que le mouvement continue. Lorsque le mouvement n'est plus détecté, elle reste allumée pendant la durée prédéterminée du délai d'extinction que vous avez définie (30 s/1 min/3 min), puis elle s'éteint automatiquement.
 - La lumière s'éteint automatiquement à l'aube.
3. **MODE AUTO** (fonctionnement nocturne uniquement)
 - En mode « AUTO », tournez le bouton de temporisation « TIME » sur la durée souhaitée (30 s/1 min/3 min). Au crépuscule, la lumière s'allume avec une faible luminosité ~ 30 % (2700 K). Lorsqu'un mouvement est détecté, la lumière passe à un niveau de luminosité élevé (5000 K) et reste allumée tant que le mouvement continue. Lorsque le mouvement n'est plus détecté, la lumière à un niveau de luminosité élevé (5000 K) reste allumée pendant la durée prédéterminée que vous avez définie (30 s/1 min/3 min), puis repasse automatiquement au niveau inférieur ~ 30 % (2700 K) de luminosité.
 - La lumière s'éteint automatiquement à l'aube.
4. **MODE PC** (fonctionnement nocturne uniquement)
 - En mode « PC », la lumière s'allume en luminosité maximale (5000 K) au crépuscule et reste allumée jusqu'à l'aube.
5. **MODE 3 HEURES (3H)** (fonctionnement nocturne seulement)
 - En mode « 3H », la lumière tourne vers le niveau de luminosité élevé (5000 K) au crépuscule et reste allumée pendant 3 heures, puis passe au niveau de faible luminosité ~ 30 % (2700 K). La lumière s'allume à un niveau de luminosité élevé (5000 K) lorsqu'un mouvement est détecté, et reste allumée tant que le mouvement continue. Lorsque le mouvement n'est plus détecté, elle reste allumée pendant la durée prédéterminée du délai d'extinction que vous avez définie (30 s/1 min/3 min), puis revient automatiquement au niveau de faible luminosité ~ 30 % (2700 K).
 - La lumière s'éteint automatiquement à l'aube.

6. Arrêt manuel (fonctionnement nocturne uniquement)
- Pour arrêter temporairement les réglages en mode « OFF » ou « AUTO » ou « 3H » pour une luminosité élevée continue à la demande la nuit, tournez l'interrupteur mural sur « OFF », puis tournez-le sur « ON » à deux reprises en moins de 3 secondes, la lumière reste allumée toute la nuit. Pour revenir au mode « OFF » ou « AUTO » ou « 3H », tournez l'interrupteur mural « OFF » puis tournez-le à nouveau deux fois sur « ON » en moins de 3 secondes. (Voir Fig. 6)
 - La lumière s'éteint automatiquement à l'aube.

Remarque : Pour s'assurer que les fonctions ci-dessus fonctionnent correctement, maintenez toujours l'interrupteur mural en position « ON » (y compris pendant la journée).

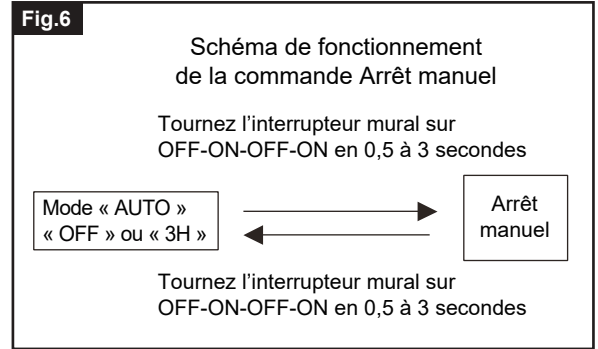

Options de personnalisation

Délai d'extinction

- Le délai d'extinction correspond à la durée pendant laquelle la lumière reste allumée après la détection d'un mouvement.
- Vous pouvez régler le délai d'extinction en tournant la flèche du bouton de temporisation « TIME » de façon à ce qu'elle indique la durée souhaitée (30 s/1 min/3 min). Tournez le bouton dans le sens des aiguilles d'une montre pour augmenter le délai d'extinction. Tournez le bouton dans le sens inverse des aiguilles d'une montre pour diminuer le délai d'extinction.

Remarques :

1. La sensibilité du détecteur de mouvement augmente à mesure que la température ambiante se refroidit. Pour un rendement optimal, nettoyez délicatement la lentille avec un chiffon doux tous les 1 ou 2 mois afin de garantir une sensibilité maximale.
2. Pour de meilleures performances, installez le luminaire à au moins 2,45 m (8 pi) au-dessus du sol. À cette hauteur, le luminaire fournira une distance de détection allant jusqu'à 21,35 m (70 pi) à 25 degrés Celsius (77 degrés Fahrenheit). (Voir Fig. 7)
3. Le détecteur détecte les mouvements sur une portée de détection de 180 degrés. (Voir Fig. 8)
4. Le détecteur sera plus sensible aux mouvements qui traversent sa trajectoire de détection qu'aux mouvements qui sont directement dirigés vers lui. (Voir Fig. 9)
5. Pour réduire les nuisances possibles, n'installez pas le luminaire près d'une source de chaleur comme un climatiseur, une bouche d'aération ou un échappement de four, ou dans une direction faisant face à un objet réfléchissant ou à une autre source de lumière à proximité.

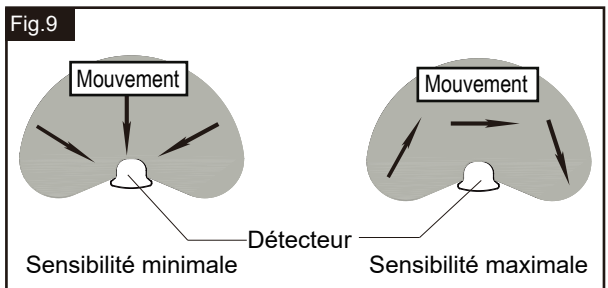
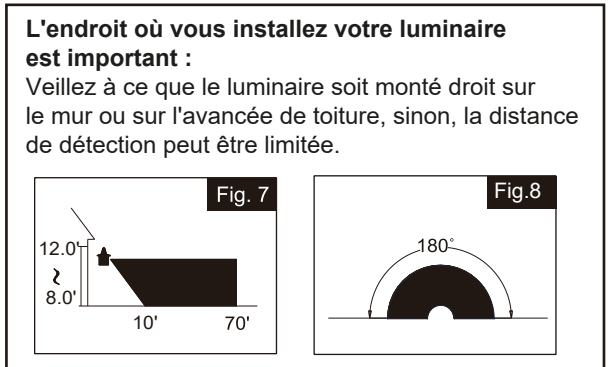

Résolution des problèmes

---Si la lumière ne fonctionne pas.

1. Vérifiez que l'interrupteur mural et le disjoncteur sont allumés.
2. Vérifiez que le câblage est correct.
3. Couvrez le détecteur d'un tissu de couleur foncée pour vérifier que le niveau de lumière ambiante n'est pas trop élevé.

---La lumière s'allume sans raison apparente :

1. Réorientez le détecteur de mouvement.
2. Diminuez le paramètre de sensibilité.
3. N'utilisez pas de gradateur ou de minuterie pour contrôler le luminaire. Remplacez le gradateur ou la minuterie par un interrupteur mural marche/arrêt standard.

---La lumière s'allume et s'éteint :

1. Repositionnez l'ampoule loin du détecteur de mouvement.
2. Repositionnez le détecteur de mouvement.
3. Le détecteur de mouvement est en mode « TEST » et en préchauffage.

Les pièces suivantes peuvent être commandées si elles sont endommagées ou manquantes.

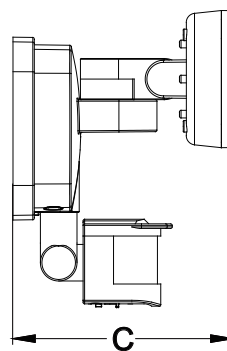
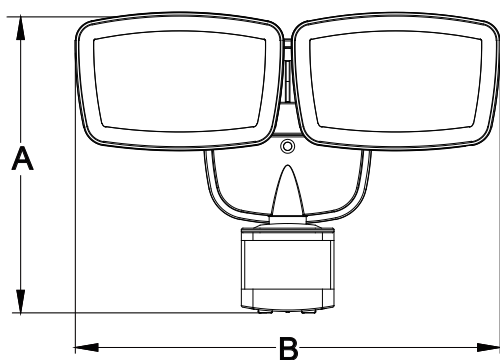
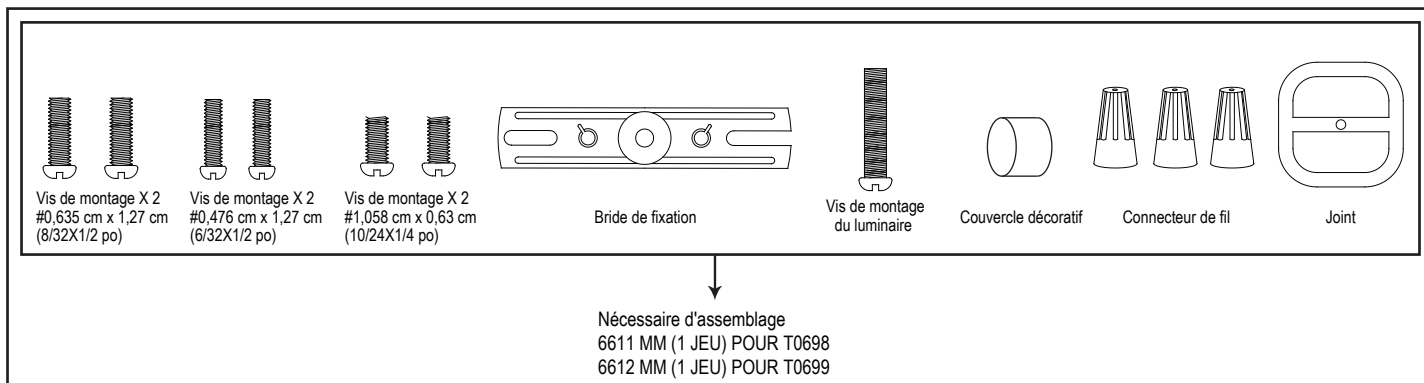

A : 18,4 cm (7-1/4 po)

B : 27,3 cm (10-3/4 po)

C : 14,60 cm (5-3/4 po)

Garantie limitée de 5 ans

Vaxcel garantit tous ses produits contre les défauts de fabrication et de finition pendant un an à compter de la date d'expédition.

En outre :

- Tout produit doté d'un détecteur de mouvement intégré ou d'une cellule photoélectrique crépusculaire bénéficie d'une garantie de 5 ans pour la fonctionnalité du produit.
- Tout produit avec des modules DEL intégrés est couvert par une garantie de 5 ans sur la fonctionnalité des DEL.

Exclusions : Cette garantie ne couvre pas les défaillances des produits dues à des actes naturels extrêmes, à des conditions environnementales non adaptées à l'utilisation prévue des produits, à un fonctionnement à des températures en dehors de la plage spécifiée dans le manuel d'instructions, à une utilisation avec une alimentation électrique inappropriée, à des surtensions ou à des baisses de tension. Dans les régions côtières, une certaine corrosion est considérée comme normale pour l'environnement.

Vaxcel se réserve le droit de réparer, de remplacer ou d'accorder un crédit pour tout produit correctement installé, à condition qu'il soit renvoyé conformément aux instructions de l'autorisation de retour d'article. Cette garantie est limitée au coût du produit uniquement et ne s'étend pas aux coûts de transport, d'installation ou de remplacement.

Comment obtenir le service de garantie?
info@vaxcel.com
1-800-482-9235